

Manuel d'utilisation

DÉSHUMIDIFICATEUR

Helthome Smart Air 20L/25L



Merci de l'avoir choisi ce produit.

Veuillez lire ce manuel d'utilisation avant d'utiliser l'appareil.

Index

NL - Handleiding	3
DE - Benutzerhandbuch	24
FR - Manuel d'utilisation	46
EN - User manual	68

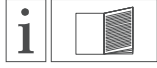

Lees de GEBRUIKERSHANDLEIDING zorgvuldig door voordat u het apparaat gebruikt.



Meer informatie is beschikbaar in de GEBRUIKERSHANDLEIDING, SERVICEHANDLEIDING en dergelijke.



Het servicepersoneel wordt geacht de GEBRUIKERSHANDLEIDING en SERVICEHANDLEIDING zorgvuldig te lezen vóór de bediening.



Recycle ongewenste materialen in plaats van ze weg te gooien. Alle apparaten en verpakkingen moeten worden gesorteerd en aangeboden bij een regionaal recyclingcentrum en op een ecologische wijze worden verwerkt.



Deze eenheid gebruikt een brandbaar koelmiddel.
Als koelmiddel lekt en in contact komt met vuur of een verwarmingsonderdeel, ontstaat er schadelijk gas en is er brandgevaar.

Figuur1

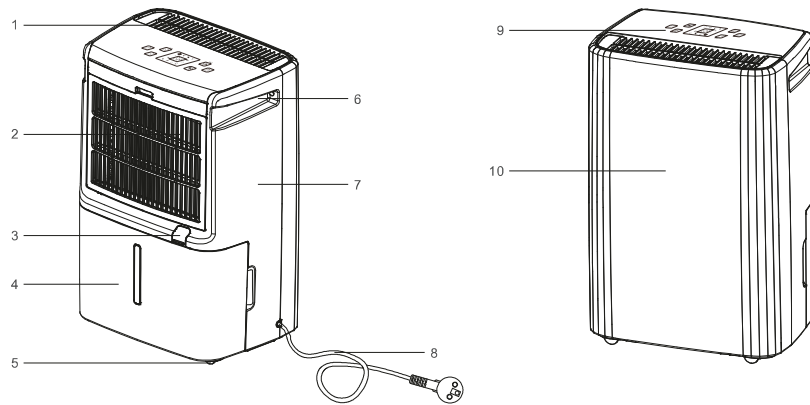

Figuur2

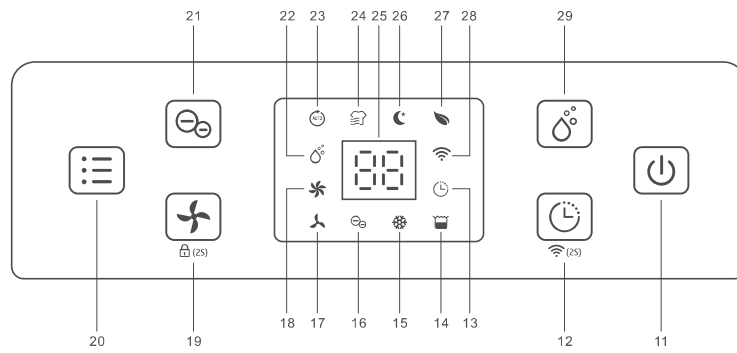

Figuur3

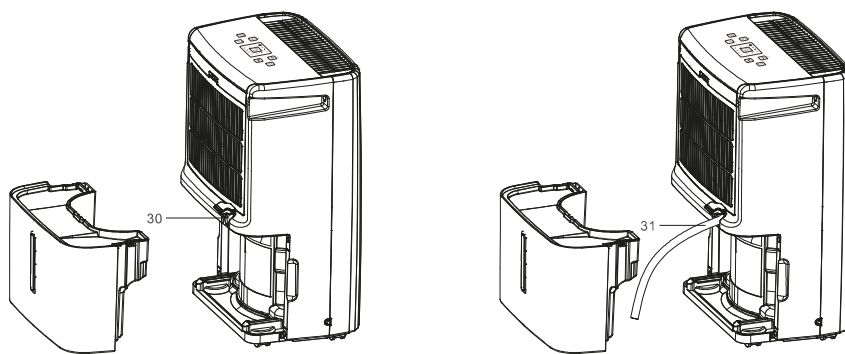

Product Beschrijving

Onderdelen

1. Luchtuitlaat
2. Luchtinlaatrooster
3. Afvoeropening
4. Watertank
5. Wielen
6. Handgreep
7. Achterklep
8. Netsnoer
9. Bedieningspaneel
10. Voorpagina

Bedieningspaneel

11. Aan/uit-knop
12. Timer uit-knop / Wifi-knop
13. Tijd indicator
14. Indicator volle tank
15. Ontdooi-indicator
16. Anion-indicator
17. Indicator voor lage ventilatorsnelheid
18. Indicator voor hoge ventilatorsnelheid
19. Ventilatorsnelheidknop / Kinderbeveiligingsknop
20. Modusknop
21. Anion knop
22. Handmatige ontvochtigingsindicator
23. Auto-indicator
24. Wasdroogindicator
25. Vochtigheidsmeting
26. Slaapindicator
27. Luchtzuiveringsindicator
28. WiFi-indicator
29. Handmatige Ontvochtigingsknop

Afvoer

30. Afvoerplug
31. Afvoerpijp

Inhoudsopgave

Product Instructies.....	7
Veiligheidsinstructies	7-8
Voor de bediening	9
Doorlopende drainage	9
Bedieningsinstructies	10-14
Schoonmaken	15
Opslag	16
Foutcodes weergeven.....	16
Veiligheidsmaatregelen bij het onderhoud.....	17-18
Problemen oplossen	19
Handleiding voor slimme verbinding.....	20-23

Product Instructies

De luchtontvochtiger wordt gebruikt om overtollig vocht uit de lucht te verwijderen. De resulterende vermindering van de relatieve luchtvochtigheid beschermt gebouwen en hun inhoud tegen de nadelige effecten van overtollige vochtigheid.

Het milieuvriendelijke R290 wordt gebruikt als koelmiddel. R290 heeft geen schadelijke invloed op de ozonlaag (ODP), een verwaarloosbaar broeikaseffect (GWP) en is wereldwijd beschikbaar. Vanwege zijn efficiënte energie-eigenschappen is R290 zeer geschikt als koelmiddel voor deze toepassing. Speciale voorzorgsmaatregelen moeten in acht worden genomen vanwege de hoge ontvlambaarheid van de koelvloeistof.

Veiligheidsinstructies

- Dit apparaat kan worden gebruikt door kinderen vanaf 8 jaar en door personen met verminderde lichamelijke, zintuiglijke of geestelijke vermogens of met een gebrek aan ervaring en kennis, indien zij onder toezicht staan of instructies hebben gekregen over het veilige gebruik van het apparaat en indien zij begrijpen welke gevaren het apparaat met zich meebrengt. Kinderen mogen niet met het apparaat spelen. Reiniging en gebruikersonderhoud mogen niet door kinderen zonder toezicht worden uitgevoerd.
- De eenheid is uitsluitend ontworpen voor gebruik met R-290 (propan) gas als het aangewezen koelmiddel.
- **DE KOELMIDDELLOOP IS AFGESLOTEN. ALLEEN EEN GEKWALIFICEERDE TECHNICUS MAG PROBEREN TE ONDERHOUDEN!**
- Laat het koelmiddel niet in de atmosfeer ontsnappen.
- R-290 (propan) is brandbaar en zwaarder dan lucht.
- Het verzamelt zich eerst in lage gebieden, maar kan door de ventilatoren worden gecirculeerd.
- Als er propan aanwezig is of zelfs wordt vermoed, mag ongetraind personeel niet proberen de oorzaak te achterhalen.
- Het propan gas dat in het apparaat wordt gebruikt, is geurloos.
- Het ontbreken van geur duidt niet op het ontbreken van ontsnapt gas.
- Als er een lek wordt gedetecteerd, evacueer dan onmiddellijk alle personen uit de winkel, ventileer de ruimte en neem contact op met de plaatselijke brandweer om hen te informeren dat er een propaanlek heeft plaatsgevonden.
- Laat niemand de winkel weer binnengaan totdat de gekwalificeerde servicetechnicus is gearriveerd en deze technicus aangeeft dat het veilig is om terug te keren naar de winkel.
- Er mogen geen open vlammen, sigaretten of andere mogelijke ontstekingsbronnen worden gebruikt binnen of in de nabijheid van de units.
- De onderdelen zijn ontworpen voor propan en zijn niet stimulerend en vonkvrij. Onderdelen mogen alleen worden vervangen door identieke reparatieonderdelen.
- Als het netsnoer beschadigd is, moet het worden vervangen door de fabrikant, diens serviceagent of een vergelijkbaar gekwalificeerd persoon om gevaar te voorkomen.
- Het apparaat moet tijdens het onderhoud worden losgekoppeld van de stroomvoorziening.
- Zorg ervoor dat het apparaat ver verwijderd is van vuur, brandbare of explosieve voorwerpen.
- Gebruik geen middelen om het ontdooiproces te versnellen of om te reinigen, anders dan die aanbevolen door de fabrikant.

Veiligheidsinstructies

- Het apparaat moet worden opgeslagen in een ruimte zonder continu werkende bronnen (bijvoorbeeld: open vuur, een werkend gastoestel of een werkend elektrisch verwarmingselement).
- Het apparaat moet worden opgeslagen op een manier die mechanische schade voorkomt.
- Niet in stukken snijden of verbranden, ook niet na gebruik.
- Leidingen moeten worden beschermd tegen fysieke schade en mogen niet worden geïnstalleerd in een niet-geventileerde ruimte, als die ruimte kleiner is dan 8 m².
- De nationale gasvoorschriften moeten worden nageleefd.
- Houd eventuele vereiste ventilatieopeningen vrij van obstructies.
- Het apparaat moet worden opgeslagen in een goed geventileerde ruimte waarvan de grootte overeenkomt met de voor de werking gespecificeerde oppervlakte.

Waarschuwing

- Het niet naleven van deze waarschuwing kan leiden tot een explosie, overlijden, letsel en materiële schade.
- Elke persoon die betrokken is bij het werken aan of het openen van een koelcircuit, moet in het bezit zijn van een geldig en actueel certificaat van een door de industrie erkende beoordelingsinstantie, dat hun bekwaamheid autoriseert om koelmiddelen veilig te hanteren in overeenstemming met een door de industrie erkende beoordelingspecificatie.
- Onderhoud mag alleen worden uitgevoerd zoals aanbevolen door de fabrikant van de apparatuur. Onderhoud en reparatie die de hulp van ander vakbekwaam personeel vereisen, dienen te worden uitgevoerd onder toezicht van de persoon die bevoegd is in het gebruik van brandbare koelmiddelen.

Voor de bediening

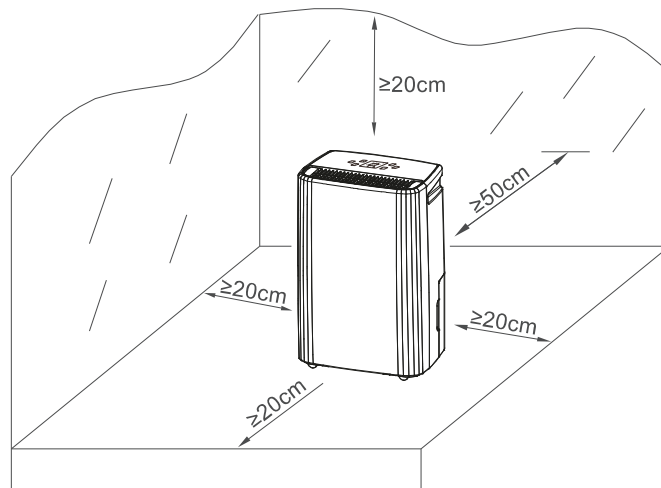

- Plaats de luchtontvochtiger in een rechtopstaande positie op een stabiele, vlakke ondergrond.
- Zorg ervoor dat de luchtontvochtiger zich op een veilige afstand van minimaal 50 cm van een muur of meubelstuk bevindt.
- De voedingsspanning moet overeenkomen met de waarde op het typeplaatje, het stopcontact moet geaard zijn.
- Zorg ervoor dat de tank correct is geplaatst; als de tank vol is of niet op zijn plaats zit, gaat het tank vol-lampje branden en stopt de luchtontvochtiger met werken.

Doorlopende drainage

Over het algemeen wordt water verzameld in een tank. Als u continue afvoer wilt, voert u de volgende stappen uit: (zie figuur 3)

1. Haal de stekker van de afvoer uit het stopcontact.
 2. Steek de afvoerpijp met een binnendiameter van 14 mm in de wateruitlaat.
- Zorg er altijd voor dat de pijp naar beneden loopt, niet geblokkeerd is of knikt.

Bedieningsinstructies

- Sluit de stekker aan op de juiste stroomvoorziening; het apparaat gaat in de standby-stand met een "piep" geluid.
- De gewenste instelling wordt 3 s na de bewerking bevestigd.

Schakel het apparaat in / uit [Aan/uit-knop]



Druk eenmaal op de aan/uit-knop om het apparaat in te schakelen; het apparaat werkt standaard in de handmatige continue ontvochtigingsmodus met hoge ventilatorsnelheid.

- Druk op de aan/uit-knop om het apparaat uit te schakelen; het stopt met werken, de ventilator blijft enkele seconden draaien om de hete lucht uit het apparaat te blazen.

Automatische uitschakeltimerfunctie [Timerknop]

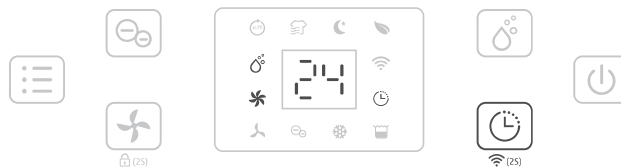

Druk op de timerknop om het gewenste timeruur te selecteren van 00u-24u-00u, zodat het automatisch wordt uitgeschakeld bij elke druk op de knop.

- De automatische uitschakeltimer wordt geannuleerd als de timertoets twee keer wordt ingedrukt.
- De automatische uitschakeltimer-instelling wordt geannuleerd als u het apparaat uitschakelt en opnieuw inschakelt.

Handmatige Ontvochtigingsmodus [Handmatige knop]



Druk op de handmatige knop om uw gewenste vochtigheidsniveau te selecteren uit CO-30%-35%-40%-45%-50%-55%-60%-65%-70%-75%-80%-CO. CO betekent continu ontvochtigen, ongeacht de omgevingsvochtigheid.

- In de handmatige modus zijn alle knoppen actief.

Bedieningsinstructies

Ventilatorsnelheidoptie [Ventilatorsnelheidknop]

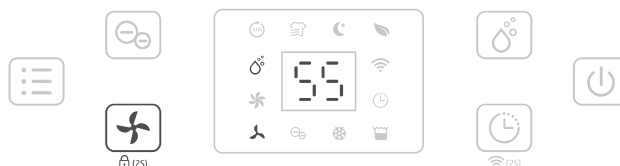

Druk op de ventilatorsnelheidknop om uw voorkeursinstelling voor de ventilatorsnelheid te selecteren: laag of hoog, om aan de verschillende gebruiksvereisten te voldoen.

De ventilatorsnelheidsknop is ongeldig in de wasdroogmodus, de automatische modus en de ontdooimodus.

Anionfunctie [Anionknop]

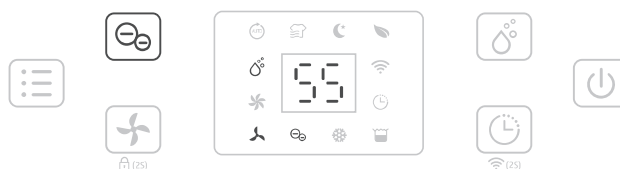

Druk op de anionknop om de anionfunctie te activeren en de luchtkwaliteit te versnuffen.

De anionfunctie wordt automatisch uitgeschakeld wanneer de ventilator stopt met werken.

Multifunctionele optionele [Modusknop]

• Automatische Ontvochtigingsmodus

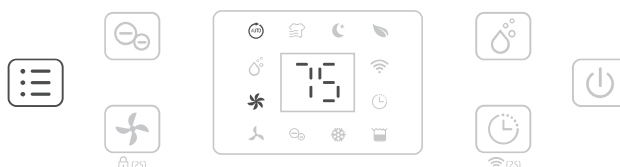

Druk eenmaal op de modusknop om de automatische ontvochtigingsmodus te selecteren; het apparaat werkt automatisch volgens de gedetecteerde omgevingsvochtigheid.

Omgevingsluchtvochtigheid (%) gedetecteerd	Compressor	Ventilatorsnelheid niveau
$RV\% > 65\%$	Werkt	Hoog
$55 \leq RV\% \leq 65$	Werkt	Laag
$RV\% < 55\%$	Stoppen met werken	Laag

De ventilatorsnelheidsknop is ongeldig.

Bedieningsinstructies

Multifunctionele optionele [Modusknop]

• Wasdroogstand

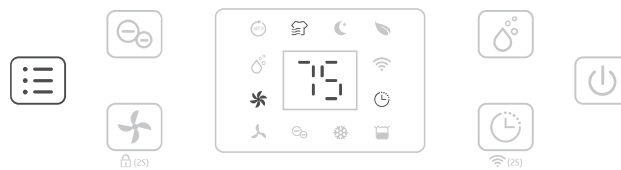

Druk 2 keer op de modusknop om de wasdroogmodus te selecteren, het apparaat werkt 6 uur lang continu met ontvochtiging en hoge ventilatorsnelheid en schakelt daarna automatisch uit.

De ventilatorsnelheidsknop is ongeldig.

• Slaapstand

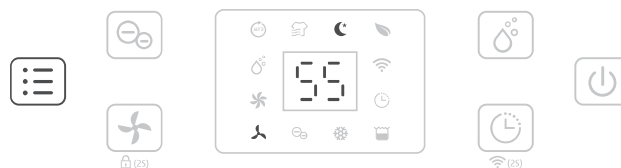

Druk 3 keer op de modusknop om de slaapstand te selecteren; het apparaat werkt met een ingestelde luchtvochtigheid van 55% en een lage ventilatorsnelheid. Alle indicatoren gaan 5 seconden uit nadat de instelling is voltooid. Raak een willekeurige knop aan om het licht te activeren en om normaal te bedienen.

De ventilatorsnelheidsknop is actief.

Als het licht 30 seconden lang niet wordt gebruikt, is het weer uit.

Wanneer de watertank vol is in de slaapstand, blijft de indicator voor een volle watertank altijd aan.

• Luchtzuiveringsmodus



Druk 4 keer op de modusknop om de luchtreinigingsmodus te selecteren, het apparaat werkt met een hoge ventilatorsnelheid zonder te ontvochtigen.

De ventilatorsnelheidsknop is actief.

Bedieningsinstructies

WiFi-functie [Timerknop - 2 seconden]

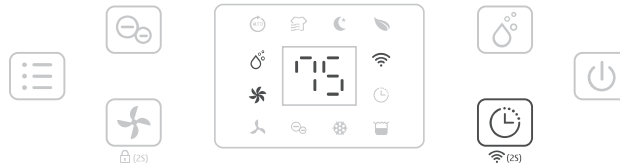

Druk 2 seconden op de timerknop om de WiFi-functie te activeren en de distributienetwerkmodus te starten. Tijdens de netwerkconfiguratie knippert de WiFi-indicator snel; nadat de WiFi is verbonden, blijft de indicator aan.

💬 Raadpleeg de handleiding "Handleiding voor slimme verbinding" voor meer informatie over de bediening.

💬 Wanneer het apparaat zich in de distributienetwerkmodus bevindt, houdt u de timerknop enkele seconden ingedrukt om de WiFi-verbinding te verbreken.

Veiligheidskinderslotfunctie [Knop ventilatorsnelheid-2 seconden]

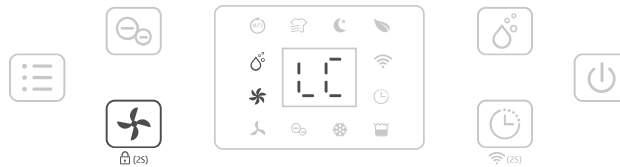

Druk 2 seconden op de ventilatorsnelheidsknop om alle knoppen te vergrendelen met een piepton; dezelfde handeling kan deze weer ontgrendelen.

💬 De kindervergrendelingsfunctie kan worden ingesteld in de stand-bymodus en de werkmodus.

Ontdooimodus bij lage temperatuur



Wanneer de omgevingstemperatuur te laag is, schakelt de luchtontvochtiger over naar de ontdooimodus; het apparaat draait met een hoge ventilatorsnelheid zonder te ontvochtigen.

💬 De ventilatorsnelheidsknop is ongeldig.

Bedieningsinstructies

Automatische uitschakeling met indicator voor volle watertank

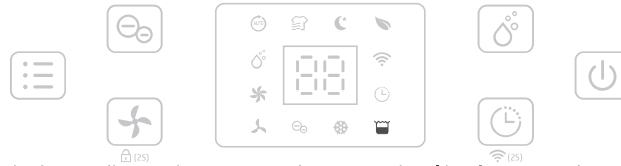

De eenheid gaat in de standby-modus wanneer de watertank vol is of wanneer de watertank niet correct is geïnstalleerd.

Na het legen van de tank of het correct installeren van de watertank, zal het apparaat terugkeren naar de vorige modus.

! Behalve de aan/uit-knop zijn alle andere knoppen ongeldig.

Geheugenfunctie:

- Wanneer de stekker direct wordt uitgetrokken of de stroom wordt onderbroken en vervolgens weer wordt aangesloten op de stroomvoorziening, zal de luchtontvochtiger blijven werken in de modus die actief was vóór het uitschakelen. De timerinstelling wordt behouden.
- Druk op de aan/uit-knop om de luchtontvochtiger uit te schakelen en druk vervolgens opnieuw op de aan/uit-knop om deze weer in te schakelen. De luchtontvochtiger zal blijven werken in de modus die actief was vóór het uitschakelen. De timerinstelling wordt geannuleerd.
- Schakel het apparaat uit en trek de stroomkabel uit het stopcontact, sluit vervolgens de stroomvoorziening weer aan en zet de luchtontvochtiger aan. De eerste keer dat u de luchtontvochtiger ontvangt, zal deze in de vooringestelde fabrieksmodus werken.

Schoonmaken

Bij regelmatig gebruik kan het filter verstopt raken met stof en deeltjes. De filter moet daarom minstens om de twee weken worden gereinigd. Volg deze stappen:

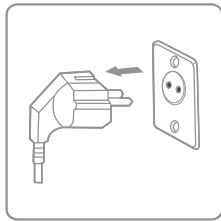

1. Schakel het apparaat uit en haal de stekker uit het stopcontact voordat u het reinigt.

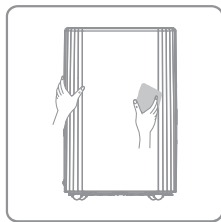

2. Reinig de behuizing met een zachte, droge doek. Als het apparaat erg vuil is, gebruik dan een mild reinigingsmiddel. Veeg de luchtontvochtiger af met een licht vochtige doek. Spuit nooit water op het apparaat.

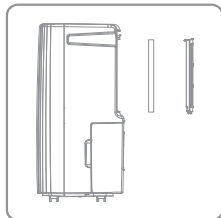

3. Verwijder het filter, reinig het filter met een stofzuiger of met zeepwater dat niet warmer is dan 40 °C.

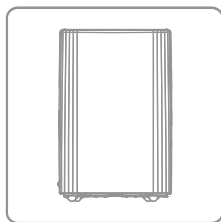

4. Spoel het filter af en droog het volledig voordat u het terugplaatst in het apparaat.

Opslag

Als de luchtontvochtiger voor een lange periode niet wordt gebruikt, volg dan de volgende stappen:

1. Verwijder de stekker uit het stopcontact en leeg de tank, zorg dat de tank en de luchtontvochtiger volledig droog zijn; dit kan een paar dagen duren.
2. Reinig het luchtfilter.
3. Controleer de luchtontvochtiger op perfecte staat om een veilig gebruik ervan te garanderen na een lange opslagperiode.
4. Verpak het apparaat met de geschikte verpakking.
5. Bewaar de luchtontvochtiger op een stofvrije plaats, uit direct zonlicht, bij voorkeur afgedekt met een plastic folie.

Foutcodes weergeven

Neem contact op met de lokale distributeur als een van de onderstaande foutcodes verschijnt.

Code weergeven	E1	E2	L3	L4
Fout	Temperatuursensorfout	Vochtigheidssensorfout	Luchtinlaattemperatuur is te hoog >42°C	Luchtinlaattemperatuur is te laag <0°C
Weergave	Flits elke 30 seconden	Flits elke 30 seconden	Knippert langzaam L3	Knippert langzaam L4
Wat gebeurt er	Machine werkt normaal	De machine werkt normaal, maar de luchtvochtigheid kan niet worden ingesteld	Compressor werkt niet meer, ventilator werkt op lage ventilatorsnelheid. 10 minuten later, als de temperatuur daalt tot onder de 40°C, zal de machine normaal functioneren.	Compressor werkt niet meer, ventilator werkt op lage ventilatorsnelheid. 10 minuten later, als de temperatuur stijgt tot boven 2°C, zal de machine normaal werken.

Veiligheidsmaatregelen bij het onderhoud

Volg deze waarschuwingen bij het uitvoeren van de volgende handelingen bij het onderhouden van een luchtontvochtiger met R290.

Controles in het gebied

Voordat u begint met werkzaamheden aan systemen die brandbare koudemiddelen bevatten, zijn veiligheidscontroles noodzakelijk om ervoor te zorgen dat het risico op ontsteking wordt geminimaliseerd. Voor reparatie aan het koelsysteem moeten de volgende voorzorgsmaatregelen worden nageleefd voordat met het werk aan het systeem wordt begonnen.

Werkprocedure

Werkzaamheden moeten worden uitgevoerd volgens een gecontroleerde procedure om het risico van de aanwezigheid van brandbare gassen of dampen tijdens de werkzaamheden tot een minimum te beperken.

Algemeen werkgebied

Al het onderhoudspersoneel en anderen die in het lokale gebied werken, moeten worden geïnformeerd over de aard van het uitgevoerde werk. Werk in besloten ruimtes moet worden vermeden. Het gebied rond de werkruimte moet worden afgezet. Zorg ervoor dat de omstandigheden binnen het gebied veilig zijn gemaakt door het beheersen van brandbare materialen.

Controleren op aanwezigheid van koelmiddel

Het gebied moet vóór en tijdens het werk worden gecontroleerd met een geschikt koelmiddeldetector, om ervoor te zorgen dat de technicus zich bewust is van mogelijk brandbare omgevingen. Zorg ervoor dat de lekdetectieapparatuur geschikt is voor gebruik met brandbare koudemiddelen, dat wil zeggen geen vonkvorming, voldoende afgedicht of intrinsiek veilig.

Aanwezigheid van brandblusser

Als er heet werk wordt uitgevoerd aan de koelapparatuur of aan bijbehorende onderdelen, moet geschikt brandblusmateriaal binnen handbereik beschikbaar zijn. Houd een poeder- of CO₂-brandblusser naast het laadgebied.

Geen ontstekingsbronnen

Niemand die werkzaamheden aan een koelsysteem uitvoert waarbij leidingen worden blootgelegd die ontvlambaar koelmiddel bevatten of hebben bevat, mag ontstekingsbronnen op zodanige wijze gebruiken dat dit kan leiden tot brand- of explosiegevaar. Alle mogelijke ontstekingsbronnen, inclusief het roken van sigaretten, moeten voldoende ver verwijderd zijn van de plaats van installatie, reparatie, verwijdering en afvoer, waarbij brandbaar koudemiddel mogelijk kan vrijkomen in de omringende ruimte. Voor aanvang van het werk moet het gebied rondom de apparatuur worden onderzocht om ervoor te zorgen dat er geen brandbare gevaren of ontstekingsrisico's aanwezig zijn. Er moeten bordjes "Verboden te roken" worden opgehangen.

Geventileerde ruimte

Zorg ervoor dat het gebied open is of voldoende geventileerd wordt voordat u het systeem opent of heet werk uitvoert. Er moet gedurende de periode waarin het werk wordt uitgevoerd een mate van ventilatie blijven bestaan. De ventilatie moet vrijgekomen koelmiddel veilig verspreiden en bij voorkeur extern in de atmosfeer afvoeren.

Veiligheidsmaatregelen bij het onderhoud

Controles van de koelapparatuur

Waar elektrische componenten worden vervangen, moeten deze geschikt zijn voor het doel en voldoen aan de juiste specificatie. Te allen tijde dienen de onderhouds- en servicevoorschriften van de fabrikant te worden gevolgd. Bij twijfel kunt u contact opnemen met de technische afdeling van de fabrikant voor assistentie.

De volgende controles moeten worden toegepast op installaties die brandbare koudemiddelen gebruiken:

- De ladinggrootte is afgestemd op de kamer waarin de koelmiddeldragende onderdelen zijn geïnstalleerd;
- De ventilatiemachines en uitlaten functioneren naar behoren en zijn niet geblokkeerd;
- Als een indirect koelcircuit wordt gebruikt, moet het secundaire circuit worden gecontroleerd op de aanwezigheid van koelmiddel;
- Markering op de apparatuur blijft zichtbaar en leesbaar. Markeringen en tekens die onleesbaar zijn, moeten worden gecorrigeerd;
- koelbuis of componenten zijn geïnstalleerd op een positie waar ze waarschijnlijk niet worden blootgesteld aan stoffen die componenten met koelmiddel kunnen corroderen, tenzij de componenten zijn vervaardigd uit materialen die van nature bestand zijn tegen corrosie of op geschikte wijze beschermd zijn tegen corrosie.

Controles van elektrische apparaten

Reparatie en onderhoud van elektrische componenten omvatten initiële veiligheidscontroles en inspectieprocedures van componenten. Als er een defect is dat de veiligheid in gevaar kan brengen, mag er geen elektrische voeding op het circuit worden aangesloten totdat het naar tevredenheid is opgelost. Als de fout niet onmiddellijk kan worden verholpen, maar het noodzakelijk is om de werking voort te zetten, moet een adequate tijdelijke oplossing worden gebruikt. Dit moet worden gemeld aan de eigenaar van de apparatuur zodat alle partijen op de hoogte zijn.

De initiële veiligheidscontroles omvatten:

- die condensatoren zijn ontladen: dit moet op een veilige manier gebeuren om vonkvorming te voorkomen;
- dat er geen actieve elektrische componenten en bedrading blootliggen tijdens het opladen, herstellen of spoelen van het systeem;
- dat er continuïteit is in de aardverbinding.

Het vrijkomen van koelmiddel in de atmosfeer is ten strengste verboden!

Problemen oplossen

Controleer het volgende voordat u contact opneemt met de technische ondersteuning.

PROBLEEM	MOGELIJKE OORZAAK	OPLOSSING
Het apparaat werkt niet	De stroom is niet aangesloten	Steek de stekker in het stopcontact
	De watertank is vol	Leeg de tank
	De tank is niet correct vervangen	Vervang de tank
De waterverwijderingscapaciteit is te laag	De runtime is te kort	Wees geduldig en wacht
	De omgevingstemperatuur of luchtvochtigheid is te laag	Het is normaal dat het apparaat onder deze omstandigheden niet ontvochtigt
Het apparaat werkt, maar verlaagt de relatieve luchtvochtigheid onvoldoende	De kamer is te groot	Wij raden aan een luchtontvochtiger met een grotere capaciteit te gebruiken
	Er is te veel ventilatie	Verminder ventilatie (bijv. ramen sluiten en deuren dichtdoen)
	De luchtfilter is verstopt	Reinig het luchtfilter
	De ingestelde luchtvochtigheid is hoger dan de omgevingsluchtvochtigheid	Stel de luchtvochtigheid lager in dan de omgevingsluchtvochtigheid
De luchtontvochtiger blaast warme lucht uit	De droge lucht wordt over verwarmingsspiralen geleid voordat deze als onderdeel van het ontvochtigingsproces de ruimte in wordt geblazen	Dit is normaal, een luchtontvochtiger is geen luchtkoeler
Het display toont de ingestelde vochtigheidswaarde niet	Het display toont de relatieve luchtvochtigheid van de kamer, niet de ingestelde waarde	Druk eenmaal op de omhoog- of omlaagknop om de doelvochtigheid te zien
Water op de vloer	Er zit nog water in de tank, en het apparaat schokt te veel bij het bewegen	Wees voorzichtig bij het verplaatsen van de tank
De luchtontvochtiger maakt lawaai	De luchtfilter is verstopt of het apparaat staat op een oneffen oppervlak	Reinig het filter of plaats het apparaat op een vlakke ondergrond

Handleiding voor slimme verbinding

APP-bindapparaat

Zoek op een APP-platform naar "TuyaSmart" of scan de volgende QR-code om de APP te downloaden.



• Stap Een

Zorg ervoor dat de telefoon verbonden is met het WIFI-thuisnetwerk en zet het Bluetooth-apparaat aan, tik op de rechterbovenhoek van de startpagina op + om een apparaat toe te voegen.

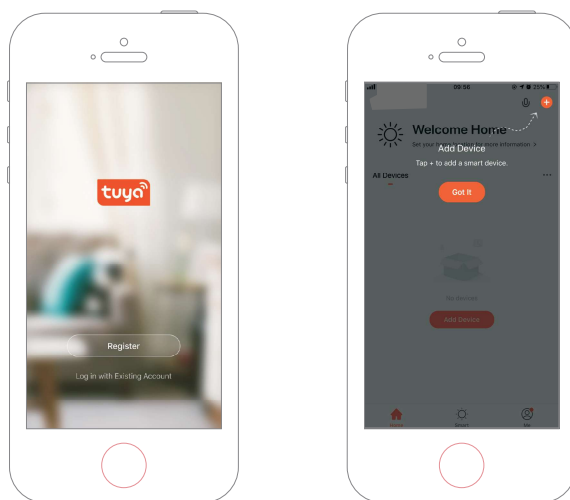

Handleiding voor slimme verbinding

• Stap Twee

Volg de gids om het apparaat te selecteren dat geconfigureerd moet worden, en voer vervolgens het WiFi-wachtwoord in.

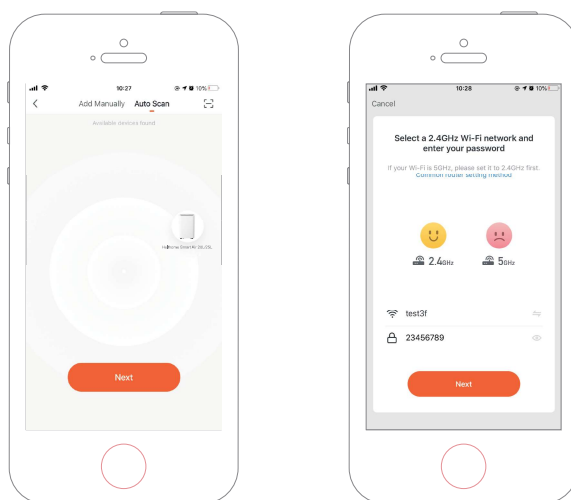

• Stap Drie

Voltooi de verbinding om de luchtontvochtiger met de APP in te stellen.

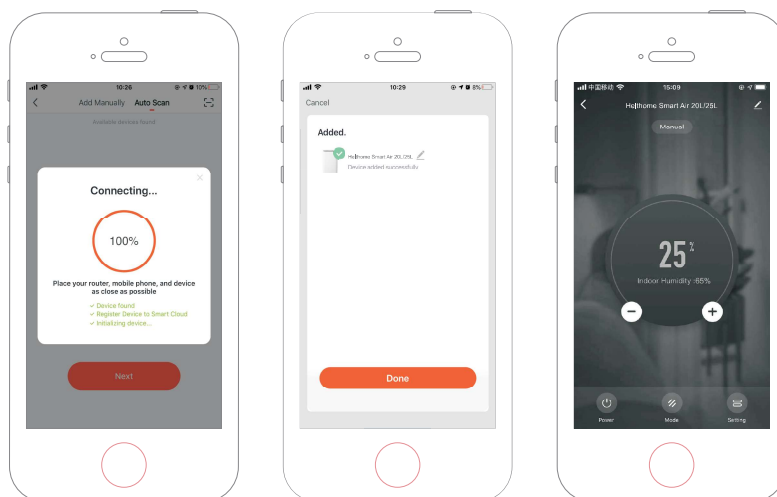

Handleiding voor slimme verbinding

Apparaat handmatig toevoegen

• Stap Een

Tik op Apparaat toevoegen op de startpagina of op + in de rechterbovenhoek om naar de pagina Apparaat toevoegen te gaan.

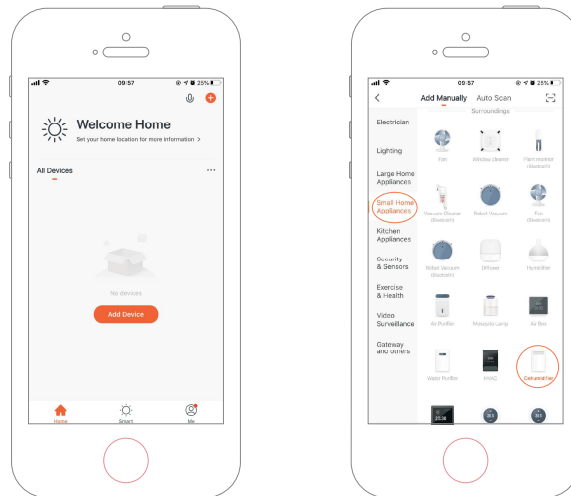

• Stap Twee

Bevestig dat de indicator snel knippert en voer het WiFi-wachtwoord in.

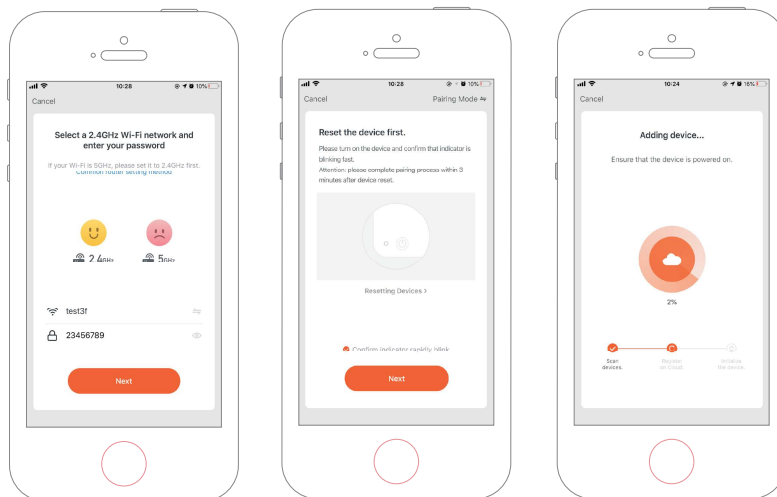

Handleiding voor slimme verbinding

Apparaat handmatig toevoegen

- **Stap Drie**

Voltooi de verbinding om de luchtontvochtiger met de APP in te stellen.

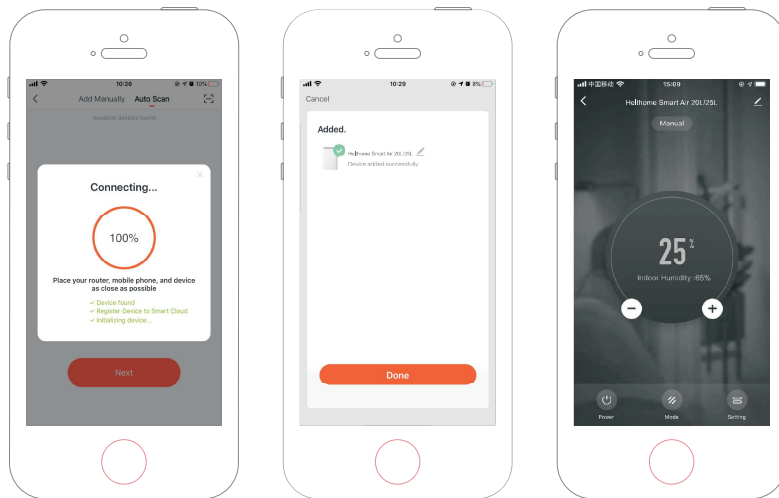

Bedienungsanleitung

LUFTENTFEUCHTER

Helthome Smart Air 20L/25L



Vielen Dank, dass Sie sich für dieses Produkt entschieden haben.

Bitte lesen Sie vor der Inbetriebnahme die Bedienungsanleitung.

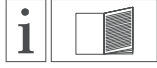

Lesen Sie sich die **BEDIENUNGSANLEITUNG** vor der Inbetriebnahme sorgfältig durch.



Weitere Informationen zu dem Produkt finden Sie in der **BEDIENUNGSANLEITUNG**, dem **WARTUNGSHANDBUCH** und dergleichen.



Auch Wartungstechniker, die vorhaben, das Produkt in Betrieb zu nehmen, müssen sich zunächst einmal die **BEDIENUNGSANLEITUNG** und das **WARTUNGSHANDBUCH** sorgfältig durchlesen.



Recyceln Sie nicht benötigte Materialien, anstatt sie einfach nur zu entsorgen. Alle Geräte und Verpackungsmaterialien sind umweltbewusst zu sortieren und zur örtlichen Recycling-Station zu bringen.



In diesem Gerät kommt ein leicht entzündliches Kältemittel zum Einsatz. Tritt Kältemittel aus und kommt anschließend mit einer offenen Flamme oder einem Heizelement in Berührung, entstehen schädliche Gase und es besteht die Gefahr eines Brandes.

Abb. 1



Abb. 2



Abb. 3

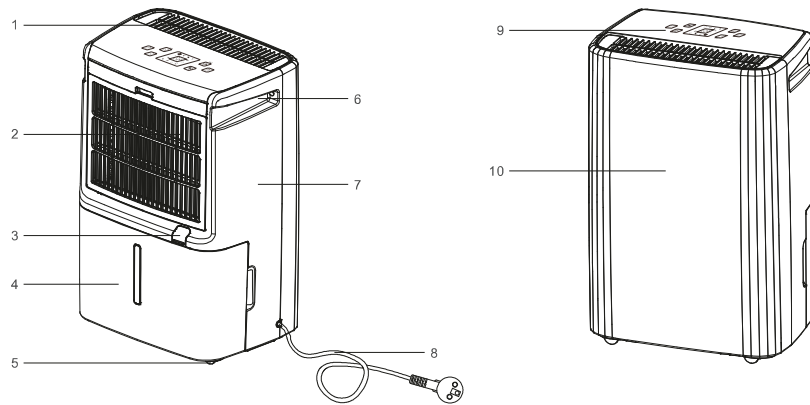

Beschreibung

Komponenten

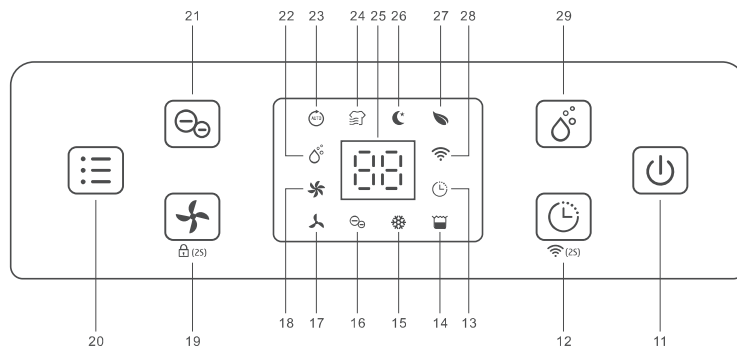
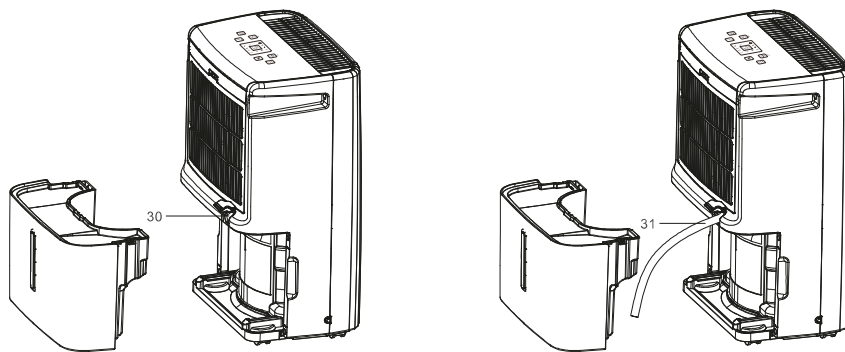
1. Luftaustritt
2. Lufteinlass
3. Wasserauslass
4. Wassertank
5. Laufrollen
6. Tragegriff
7. Hintere Gehäuseabdeckung
8. Netzkabel
9. Bedienfeld
10. Vordere Gehäuseabdeckung

Bedienfeld

11. Ein-/Austaste
12. Timer-aus-Taste / WLAN-Taste
13. Zeit-Anzeige
14. Anzeige Tank voll
15. Anzeige Enteisung
16. Anzeige Anionen
17. Anzeige niedrige Lüfterdrehzahl
18. Anzeige hohe Lüfterdrehzahl
19. Lüfterdrehzahl / Kindersicherung
20. Modustaste
21. Anionentaste
22. Manual Dehumidifying Indicator
23. Anzeige Automatikbetrieb
24. Anzeige Wäschetrocknung
25. Anzeige Luftfeuchtigkeit
26. Anzeige Nachtmodus
27. Luftreinigung
28. WLAN-Anzeige
29. Manuelle Entfeuchtung

Wasserauslauf

30. Auslauf-Entwässerungsstutzen
31. Wasserablaufschlauch

Inhaltsverzeichnis

Produktanweisungen	29
Sicherheitshinweise	29-30
Vor Inbetriebnahme	31
Permanenter Wasserauslass	31
Bedienungshinweise	32-36
Reinigung	37
Aufbewahrung	38
Angezeigte Fehlercodes	38
Zu beachtende Sicherheitsmaßnahmen im Rahmen der Wartung	39-40
Störungsbehebung	41
Smart-Connection-Bedienungsanleitung	42-45

Produktanweisungen

Der Luftentfeuchter ist zur Entfernung überschüssiger Feuchtigkeit aus der Luft vorgesehen. Die daraus resultierende Reduzierung der relativen Luftfeuchtigkeit schützt Gebäude und deren Innenräume vor den nachteiligen Auswirkungen eines zu hohen Feuchtigkeitsgehalt.

Als Kältemittel kommt das umweltfreundliche R290 zum Einsatz. R290 hat keinen schädlichen Einfluss auf die Ozonschicht (ODP), ist zu einem vernachlässigbaren Teil am Treibhauseffekt (GWP) beteiligt und ist weltweit erhältlich. Deshalb und aufgrund seiner effizienten energetischen Eigenschaften eignet sich R290 hervorragend als Kältemittel für diesen Anwendungsbereich. Die hohe Entzündlichkeit des Kältemittels erfordern jedoch die Beachtung besonderer Vorsichtsmaßnahmen.

Sicherheitshinweise

- Dieses Gerät kann von Kindern ab 8 Jahren, von Personen mit reduzierten körperlichen, sensorischen und mentalen Fähigkeiten sowie von Personen mit mangelnder Erfahrung bzw. mangelndem Kenntnisstand bedient werden, wenn sie beaufsichtigt werden oder Anweisungen darüber erhalten haben, wie das Gerät auf sichere Weise zu bedienen ist und die mögliche Unfallgefahr bei Nichteinhaltung verstanden haben. Das Gerät ist kein Spielzeug für Kinder. Reinigung und Wartung dürfen von Kindern nicht ohne Beaufsichtigung durchgeführt werden.
- Das Gerät ist ausschließlich für die Verwendung mit Kältemittel des Typs R-290 (Propan) vorgesehen.
- **DER KÄLTEMITTELKREISLAUF IST KOMPLETT VERSCHLOSSEN. NUR ENTSPRECHEND GESCHULTEN TECHNIKERN IST ES GESTATTET, ETWAIGE WARTUNGSARBEITEN DARAN VORZUNEHMEN!**
- Lassen Sie das Kältemittel nicht in die Atmosphäre ab.
- R-290 (Propan) ist leicht entzündlich und schwerer als Luft.
- Es sammelt sich zwar deshalb zunächst in Bodennähe, kann aber durch die Lüfter leicht im Raum verteilt werden.
- Sollte Propangas ausgetreten sein oder auch nur der Verdacht bestehen, lassen Sie nicht zu, dass sich ungeschultes Personal an der Ursachenfindung versucht.
- Das im Gerät verwendete Propangas ist geruchsneutral.
- Das bedeutet, dass, nur weil sich kein ungewöhnlicher Geruch wahrnehmen lässt, keine Garantie dafür besteht, dass kein Gasaustritt stattgefunden hat.
- Wurde eine Undichtigkeit festgestellt, evakuieren Sie sofort sämtliche Personen aus der Räumlichkeit, lassen Sie diese ausreichend durchlüften und setzen Sie sich mit der örtlichen Feuerwehr in Verbindung, um sie über die Freisetzung des Propans zu informieren.
- Verweigern Sie bis zum Eintreffen eines geschulten Wartungstechnikers, der Ihnen nach Abschluss der Arbeiten mitteilt, dass die Rückkehr in die Räumlichkeiten sicher ist, sämtlichen Personen den Zutritt.
- Es dürfen sich keine offenen Flammen, brennende Zigaretten oder sonstige mögliche Zündquellen in der Räumlichkeit oder in der unmittelbaren Nähe des Geräts befinden.
- Die einzelnen Komponenten wurden speziell für die Nutzung von Propan entwickelt und sind aus diesem Grund nicht zündfähig, das heißt sie erzeugen keinerlei Funken. Die Komponenten dürfen jeweils nur durch ein exakt gleiches Ersatzbauteil ersetzt werden.
- Wenn das Netzkabel beschädigt ist, muss es durch den Hersteller, seinen Kundendienst oder eine ähnlich befähigte Person ausgetauscht werden, um eine Gefährdung zu vermeiden.
- Das Gerät ist vor der Durchführung etwaiger Wartungsarbeiten stets von der Stromversorgung zu trennen.
- Stellen Sie sicher, dass sich das Gerät nicht in unmittelbarer Nähe von offenen Flammen sowie leicht entzündlichen oder gar explosionsfähigen Objekten befindet.
- Verwenden Sie zur Beschleunigung des Abtauvorgangs und zur Reinigung des Geräts keine anderen als die vom Hersteller empfohlenen Mittel.

Sicherheitshinweise

- Das Gerät sollte in einem Raum gelagert werden, in dem sich keinerlei Betriebsmittel im Dauerbetrieb (zum Beispiel: offene Flammen, ein sich in Betrieb befindliches Gasgerät oder eine laufende Elektroheizung) befinden.
- Das Gerät ist dabei stets so zu lagern, dass keine mechanischen Schäden daran auftreten können.
- Auch im Falle der Entsorgung raten wir davon ab, das Gerät zu beschädigen oder ins Feuer zu werfen.
- Das Leitungssystem ist ebenfalls vor Beschädigungen zu schützen und darf nicht in Räumlichkeiten installiert werden, die kleiner als 8 m² sind und über keine ausreichende Belüftung verfügen.
- Achten Sie stets auf die Einhaltung der nationalen Gasverordnungen.
- Halten Sie alle benötigten Ventilationsöffnungen frei von Hindernissen.
- Das Gerät ist in einer gut belüfteten Räumlichkeit zu lagern, deren Größe der für den Betrieb angegebenen Raumfläche entspricht.

Warnung

- Die Nichtbeachtung dieses Warnhinweises kann zu Explosionen, Sachschäden, schweren Verletzungen und sogar zum Tod führen.
- Jede Person, die bei der Arbeit am oder dem Eingriff in den Kältemittelkreislauf beteiligt ist, muss ein aktuell gültiges Zertifikat einer in der Industrie anerkannten und für die Beurteilung zuständigen Behörde vorweisen können, das seine Kompetenz im sicheren Umgang mit Kältemitteln gemäß einer branchenweit anerkannten Bewertungsvorgabe bestätigt.
- Wartungsarbeiten sind ausschließlich gemäß den Empfehlungen des Geräteherstellers durchzuführen. Wartungs- und Reparaturarbeiten, die die Unterstützung weiterer Fachkräfte erfordern, müssen unter Aufsicht der Person durchgeführt werden, die für die Handhabung leicht entzündlicher Kältemittel zuständig ist.

Vor Inbetriebnahme

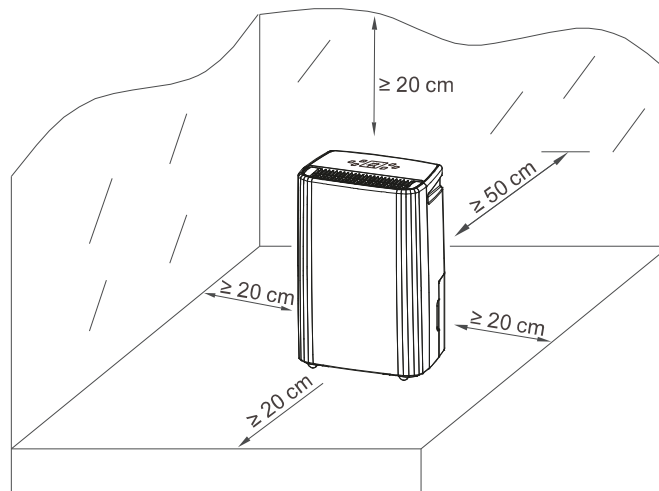

- Stellen Sie den Luftentfeuchter aufrecht, stabil und eben auf.
- Achten Sie darauf, dass der Luftentfeuchter mindestens 50 cm Abstand zu Wänden und Möbeln einhält.
- Die Netzspannung muss den Angaben auf dem Typenschild entsprechen. Die Netzsteckdose muss geerdet sein.
- Achten Sie darauf, dass der Tank korrekt eingesetzt ist. Ein nicht korrekt eingesetzter oder voller Tank unterbricht die Funktion des Luftentfeuchters.

Permanenter Wasserauslass

Im Allgemeinen wird das Wasser im Tank gesammelt. Wenn Sie eine kontinuierliche Entwässerung wünschen, gehen Sie bitte wie folgt vor: (siehe Abbildung 3)

1. Ziehen Sie den Verschlussstopfen des Abflusstutzens ab.
2. Führen Sie den Auslassschlauch mit 14 mm Innendurchmesser in den Wasserablauf ein.

Achten Sie darauf, dass sich keine Steigungen in der Schlauchführung befinden und der Schlauch weder blockiert noch gequetscht wird.

Bedienungshinweise

- ☰ Schließen Sie den Netzstecker an die passende Steckdose an. Das Gerät wechselt mit einem Piepton in den Standby-Modus.
- ☰ Die gewünschte Einstellung wird nach 3 Sekunden bestätigt.

Gerät ein- und ausschalten [Ein-/Austaste]



Drücken Sie die Ein-/Austaste einmal, um das Gerät einzuschalten. Das Gerät läuft standardmäßig im manuellen Dauerentfeuchtungsmodus mit hoher Lüfterdrehzahl.

- ☰ Drücken Sie die Ein-/Austaste, um das Gerät auszuschalten. Der Lüfter arbeitet einige Sekunden weiter, um die heiße Luft im Inneren des Geräts herauszublasen.

Automatischer Ausschalt-Timer [Timertaste]

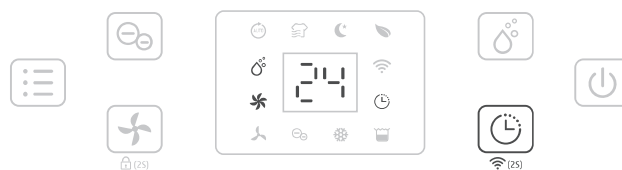

Drücken Sie die Timertaste mehrmals, um die gewünschte Zeit für das automatische Ausschalten aus den Optionen „00h“, „24h“, „00h Abbrechen“ nacheinander auszuwählen.

- ☰ Die automatische Abschaltung wird abgebrochen, wenn Sie die Timertaste zweimal drücken.
- ☰ Die Abschaltautomatik wird gelöscht, wenn Sie das Gerät ausschalten und wieder einschalten.

Manueller Entfeuchtungsmodus [Manuelle Entfeuchtungs-Taste]



Drücken Sie die Manuelle Entfeuchtungs-Taste, um die gewünschte Luftfeuchtigkeit als CO - 30 % - 35 % - 40 % - 45 % - 50 % - 55 % - 60 % - 65 % - 70 % - 75 % - 80 % - CO zu wählen. CO bedeutet kontinuierliches Entfeuchten unabhängig von der Luftfeuchtigkeit.

- ☰ Im manuellen Betrieb sind alle Tasten gültig.

Bedienungshinweise

Lüfterdrehzahl [Lüfterdrehzahl-Taste]

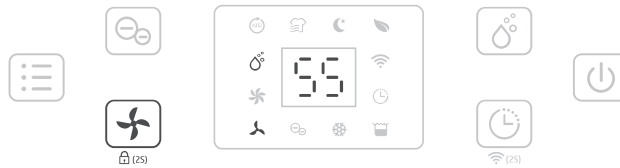

Drücken Sie die Lüfterdrehzahl-Taste, um die Lüfterdrehzahl als niedrig oder hoch zu wählen, um den verschiedenen Nutzungsanforderungen gerecht zu werden.

Die Lüfterdrehzahl-Taste ist im Wäschetrocknungs-, Automatik- und Enteisungsmodus ungültig.

Anionenproduktion [Anionen-Taste]

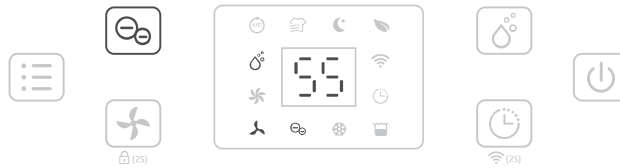

Drücken Sie die Anionen-Taste, um die Anionenproduktion zur Auffrischung der Luftqualität zu aktivieren.

Die Anionenfunktion wird automatisch ausgeschaltet, wenn der Lüfter nicht mehr arbeitet.

Multifunktion optional [Modustaste]

• Automatisches Entfeuchten

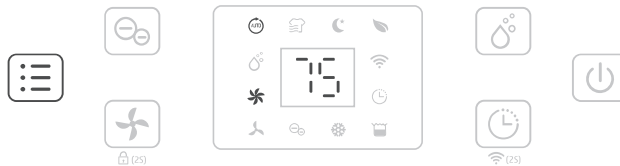

Drücken Sie die Modustaste einmal, um das automatische Entfeuchten zu wählen. Das Gerät läuft automatisch entsprechend der unten aufgeführten erkannten Luftfeuchtigkeit.

Erkannte Luftfeuchtigkeit	Kompressor	Lüfterdrehzahl
$rF \% > 65 \%$	Läuft	Hoch
$55 \leq rF \% \leq 65$	Läuft	Niedrig
$rF \% < 55 \%$	Läuft nicht	Niedrig

Die Lüfterdrehzahl-Taste ist ungültig.

Bedienungshinweise

Multifunktion optional [Modustaste]

• Wäschetrocknungsmodus



Drücken Sie dreimal die Modustaste, um den Wäschetrocknungsmodus zu wählen. Das Gerät läuft in kontinuierlicher Entfeuchtung mit hoher Ventilatorgeschwindigkeit für 6 Stunden und schaltet sich dann automatisch aus.

Die Lüfterdrehzahl-Taste ist ungültig.

• Ruhemodus

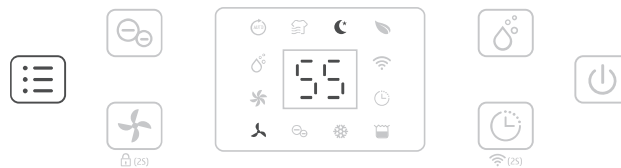

Drücken Sie zweimal die Modustaste, um den Ruhemodus zu wählen. Das Gerät läuft mit einer festgelegten Luftfeuchtigkeitseinstellung von 55 % und niedriger Lüfterdrehzahl. Alle Anzeigen erlöschen 5 Sekunden nach Beendigung der Einstellung. Drücken Sie eine beliebige Taste, um die Anzeigen zu aktivieren und wie gewohnt zu arbeiten.

Die Lüfterdrehzahlstaste ist gültig.

Nach 30 Sekunden Inaktivität erlöschen die Anzeigen wieder.

Wenn der Wassertank im Ruhemodus voll ist, leuchtet die Anzeige „Wassertank voll“.

• Luftreinigungsmodus



Drücken Sie viermal die Modustaste, um den Luftreinigungsmodus zu wählen. Das Gerät läuft mit hoher Lüfterdrehzahl ohne Entfeuchtung.

Die Lüfterdrehzahlstaste ist gültig.

Bedienungshinweise

WLAN-Funktion [Timertaste-2 Sekunden]

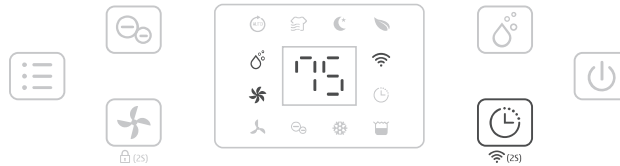

Drücken Sie die Timertaste für 2 Sekunden, um die WLAN-Funktion zu aktivieren und in den Verteilungsnetzwerkmodus zu gelangen. Während der Netzwerkkonfiguration blinkt die WLAN-Anzeige schnell, nach der Verbindung mit dem WLAN leuchtet die Anzeige.

🗨️ Detaillierte Informationen zur Bedienung finden Sie in der „Smart-Connection-Bedienungsanleitung“.

🗨️ Wenn sich das Gerät im Verteilernetzmodus befindet, drücken Sie einige Sekunden lang die Timertaste, um die WLAN-Verbindung zu trennen.

Kindersicherung [Lüfterdrehzahl-taste 2 Sekunden gedrückt halten]

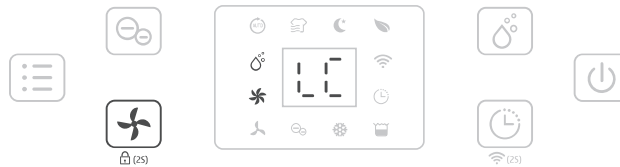

Halten Sie die Lüfterdrehzahl-taste für 2 Sekunden gedrückt, um alle Tasten mit einem Signalton zu sperren. Auf gleiche Weise werden sie wieder entsperrt.

🗨️ Die Kindersicherung kann im Stand-by-Modus und im Betriebsmodus eingestellt werden.

Modus für niedrige Temperaturen



Bei zu niedriger Umgebungstemperatur schaltet der Luftentfeuchter in den Enteisungsbetrieb. Das Gerät läuft mit hoher Lüfterdrehzahl ohne Entfeuchtung.

🗨️ Die Lüfterdrehzahl-Taste ist ungültig.

Bedienungshinweise

Automatische Abschaltung bei vollem Wassertank

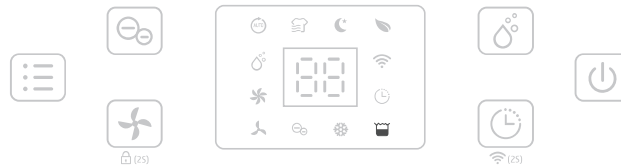

Das Gerät versetzt sich in den **Standby-Modus**, sobald der Wassertank voll ist oder falls dieser nicht richtig installiert wurde.

Nach dem Entleeren des Tanks oder der ordnungsgemäßen Installation geht das Gerät in den vorherigen Modus zurück.

 Mit Ausnahme der Ein-/Austaste sind alle anderen Tasten ungültig.

Speicherfunktion:

- a. Nach dem Ausschalten oder Stromausfall und anschließendem erneuten Einschalten läuft der Luftentfeuchter mit der vor dem Ausschalten eingestellten Betriebsart. Die Timer-Einstellung wird beibehalten.
- b. Schalten Sie den Luftentfeuchter mit der Ein-/Austaste aus, und danach wieder ein. Dann läuft der Luftentfeuchter wieder in der Betriebsart wie vor dem Ausschalten. Die Timer-Einstellung wird gelöscht.
- c. Wenn Sie das Gerät ausschalten und den Netzstecker ziehen, dann die Stromversorgung wieder anschließen und den Luftentfeuchter einschalten. Er läuft wie bei Auslieferung werkseitig voreingestellt.

Reinigung

Bei regelmäßiger Verwendung kann sich der Filter mit Staub und Partikeln zusetzen. Aus diesem Grund sollten Sie den Filter mindestens alle 2 Wochen säubern. Folgen Sie dabei folgenden Schritten:

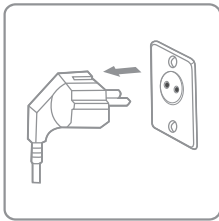

1. Schalten Sie das Gerät aus und ziehen Sie den Netzstecker.

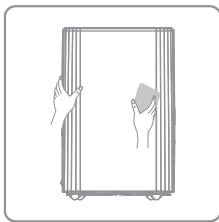

2. Reinigen Sie das Gehäuse mit einem weichen und trockenen Tuch. Verwenden Sie ein mildes Reinigungsmittel, wenn das Gerät stark verschmutzt ist. Wischen Sie den Luftentfeuchter mit einem leicht angefeuchteten Tuch ab. Besprühen Sie das Gerät niemals mit Wasser.

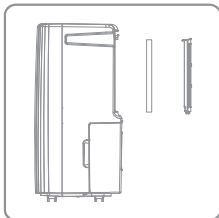

3. Entfernen Sie den Filter, reinigen Sie ihn mit einem Staubsauger oder Seifenlauge, die nicht wärmer als 40 °C sein darf.

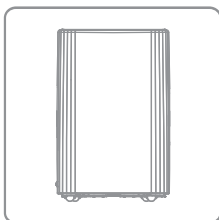

4. Spülen Sie den Filter ab und trocknen Sie ihn anschließend vollständig, bevor Sie ihn wieder im Gerät einsetzen.

Aufbewahrung

Wird der Luftentfeuchter für einen längeren Zeitraum nicht verwendet, dann folgen Sie den nachstehenden Schritten:

1. Ziehen Sie den Netzstecker und entleeren Sie den Tank. Lassen Sie sowohl Tank als auch Luftentfeuchter vollständig trocken. Das kann einige Tage in Anspruch nehmen.
2. Reinigen Sie den Luftfilter.
3. Überprüfen Sie den Zustand des Luftentfeuchters, damit er auch nach einer längeren Einlagerung wieder sicher betrieben werden kann.
4. Verpacken Sie das Gerät mit geeigneten Verpackungsmaterialien.
5. Lagern Sie den Luftentfeuchter an einem staubfreien und vor direkter Sonneneinstrahlung geschützten Ort, vorzugsweise mit Plastik oder Papier abgedeckt.

Angezeigte Fehlercodes

Bitte setzen Sie sich mit Ihrem Händler vor Ort in Verbindung, wenn einer der nachfolgenden Fehlercodes angezeigt wird.

Angezeigter Code	E1	E2	L3	L4
Fehler	Fehler Temperatursensor	Fehler Luftfeuchtigkeitssensor	Luft Eintrittstemperatur ist zu hoch >42 °C	Luft Eintrittstemperatur ist zu niedrig <0 °C
Anzeige	Blinkt alle 30 Sekunden	Blinkt alle 30 Sekunden	L3 blinkt langsam	L4 blinkt langsam
Was passiert	Das Gerät arbeitet normal	Das Gerät arbeitet normal, aber die Luftfeuchtigkeit kann nicht eingestellt werden	Der Kompressor arbeitet nicht mehr, der Lüfter läuft mit niedriger Geschwindigkeit. 10 Minuten später, wenn die Temperatur auf unter 40 °C sinkt, arbeitet das Gerät wieder normal.	Der Kompressor arbeitet nicht mehr, der Lüfter läuft mit niedriger Geschwindigkeit. 10 Minuten später, wenn die Temperatur auf über 2 °C steigt, funktioniert das Gerät wieder normal.

Zu beachtende Sicherheitsmaßnahmen im Rahmen der Wartung

Beachten Sie die folgenden Warnhinweise, wenn Sie Wartungsarbeiten an einem Luftentfeuchter mit R290 vornehmen.

Überprüfung der Umgebung

Vor Beginn der Arbeiten an Anlagen, die leicht entzündliches Kältemittel führen, sind Sicherheitsüberprüfungen erforderlich, die sicherstellen, dass die Gefahr einer Entzündung so gering wie möglich ist. Bei Reparaturarbeiten am Kältemittelkreislauf des Geräts sind die folgenden Vorsichtsmaßnahmen besonders zu beachten.

Arbeitsablauf

Arbeiten sind nach einem geregelten Verfahren durchzuführen, um die Gefahr, dass während der Durchführung der Arbeiten entzündliche Gase oder Dämpfe entstehen, möglichst gering zu halten.

Allgemeiner Arbeitsbereich

Das gesamte Wartungspersonal und alle anderen Personen, die in der näheren Umgebung Arbeiten durchführen sollen, sind über die Art der auszuführenden Arbeiten zu unterrichten. Arbeiten in geschlossenen Räumen sind zu vermeiden. Die Umgebung um den Arbeitsbereich muss mit geeigneten Absperrmaßnahmen gesichert sein. Vergewissern Sie sich, dass durch Kontrolle und anschließender Beseitigung entzündlicher Materialien eine sichere Arbeitsumgebung innerhalb des Bereichs geschaffen wurde.

Prüfung auf das Vorhandensein von Kältemittel

Vor und während der Arbeit ist die Umgebung mit einem geeigneten Kältemitteldetektor zu untersuchen, um zu gewährleisten, dass dem Wartungstechniker potenziell entzündliche Atmosphären bekannt sind. Vergewissern Sie sich, dass das zur Leckerfassung verwendete Gerät für das Aufspüren entzündlicher Kältemittel geeignet ist, d. h. funkenfrei, ausreichend abgedichtet oder eigensicher.

Vorhandensein eines Feuerlöschers

Es muss stets geeignete Feuerlöschschrüstung zur Verfügung stehen, wenn Heiarbeiten am Kältemittelkreislauf oder den dazugehörigen Komponenten durchgeführt werden sollen. Stellen Sie dazu in unmittelbarer des Bereichs, in dem die Beschickung des Geräts stattfindet, einen Trockenpulver- oder CO²-Feuerlöscher bereit.

Keine Zündquellen

Niemand, der Arbeiten an einem Kältemittelkreislauf durchführt, die das Freilegen von Rohrleitungen, die entzündliches Kältemittel enthalten oder einmal enthielten, umfassen, darf Zündquellen in einer solchen Weise verwenden, bei der die Gefahr eines Brands oder einer Explosion besteht. Bei der Durchführung von Aufstellungs-, Reparatur-, Demontage- und Entsorgungsarbeiten, während derer unter Umständen entzündliches Kältemittel in die Umgebung entweichen könnte, sind sämtliche Zündquellen, wozu auch das Rauchen einer Zigarette zählt, in ausreichender Entfernung zum Arbeitsbereich zu halten. Vor Beginn der Arbeiten ist der Bereich um das Gerät noch einmal sorgfältig zu prüfen, um sicherzustellen, dass weder die Gefahr eines Brandes noch einer Entzündung besteht. „Rauchen verboten“-Schilder sind gut sichtbar anzubringen.

Bereich mit ausreichender Belüftung

Sorgen Sie für eine Umgebung im Freien oder einen Bereich, der ausreichend belüftet ist, bevor Sie in das System eindringen oder Heiarbeiten durchführen. Auch während der Durchführung solcher Arbeiten ist stets ein gewisser Belüftungsgrad aufrechtzuerhalten. Der Grad der Belüftung muss sicherstellen, dass freigesetztes Kältemittel gefahrlos zerstreut und vorzugsweise nach außen in die Atmosphäre abgegeben wird.

Zu beachtende Sicherheitsmaßnahmen im Rahmen der Wartung

Überprüfung des Kältemittelkreislaufs

Achten Sie beim Austausch elektrischer Komponenten darauf, dass sie für ihren bestimmten Zweck geeignet sind und den zutreffenden Vorgaben entsprechen. Die Richtlinien des Herstellers bezüglich Wartung und Instandhaltung sind zu jeder Zeit zu befolgen. Wenden Sie sich im Zweifelsfall an den technischen Kundendienst des Herstellers.

Bei Geräten, die leicht entzündliche Kältemittel enthalten, sind folgende Kontrollen durchzuführen:

- Die Füllmenge entspricht der Raumgröße, die für Standorte, in denen Geräte mit Kältemittel führenden Komponenten installiert sind, vorgegeben ist.
- Die für die Belüftung verantwortlichen Systeme funktionieren ordnungsgemäß und keine der Lüftungsöffnungen ist verdeckt.
- Ist ein indirekter Kältemittelkreislauf im Einsatz, muss auch der Sekundärkreislauf auf das Vorhandensein von Kältemittel überprüft werden.
- Kennzeichnungen am Gerät sind noch immer sichtbar und gut leserlich. Unleserliche Kennzeichnungen und Schilder sind dagegen zeitnah wieder in Stand zu setzen.
- Kältemittel führende Leitungen und dazugehörige Komponenten sind an einer Stelle montiert, an der es unwahrscheinlich ist, dass sie Rost verursachenden Substanzen ausgesetzt sind. Ausgenommen davon sind Komponenten, die aus Werkstoffen bestehen, die grundsätzlich nicht korrodieren oder in geeigneter Weise vor Korrosion geschützt sind.

Überprüfung elektrischer Komponenten

Reparatur- und Wartungsarbeiten an elektrischen Komponenten müssen anfängliche Sicherheitsüberprüfungen und Prüfverfahren einschließen. Im Falle einer möglicherweise die Sicherheit beeinträchtigenden Störung darf erst dann wieder die Stromversorgung zur Komponente hergestellt werden, wenn eine zufriedenstellende Behebung stattgefunden hat. Sollte die Störung nicht umgehend zu korrigieren, eine Fortsetzung des Betriebs jedoch unbedingt notwendig sein, ist eine geeignete vorübergehende Lösung anzuwenden. Dies ist dem Eigentümer des Geräts unverzüglich mitzuteilen, damit alle Beteiligten über den aktuellen Kenntnisstand verfügen.

Erstmalige Sicherheitsüberprüfungen haben die nachstehenden Umstände sicherzustellen:

- Diese Kondensatoren wurden über ein sicheres, die mögliche Funkenbildung vermeidendes Verfahren entladen.
- Während der Beschickung, Rückgewinnung oder Reinigung des Systems liegen keine Strom führenden Komponenten und Verkabelungen frei.
- Eine Erdungskontaktanordnung ist permanent vorhanden.

Das Ablassen von Kältemittel in die Atmosphäre ist strengstens untersagt!

Störungsbehebung

Nehmen Sie die folgenden Überprüfungen vor, bevor Sie sich an einen autorisierten Kundendienst wenden.

PROBLEM	MÖGLICHE URSACHE	LÖSUNG
Das Gerät arbeitet nicht	Die Stromversorgung wurde nicht angeschlossen	Stecken Sie den Netzstecker in eine Netzsteckdose
	Der Wassertank ist voll	Entleeren Sie den Wassertank
	Der Wassertank wurde nicht ordnungsgemäß eingesetzt	Setzen Sie den Wassertank ordnungsgemäß ein
Die entzogene Wassermenge ist zu gering	Zu kurze Betriebszeit	Bitte gedulden Sie sich
	Umgebungstemperatur oder Luftfeuchtigkeit ist zu gering	Unter diesen Umständen ist es normal, dass das Gerät die Luft nicht entfeuchtet
Das Gerät arbeitet, entfeuchtet die Luft jedoch nur ungenügend	Der Raum ist zu groß	Wir empfehlen Ihnen, einen Luftentfeuchter mit größerer Kapazität zu wählen
	Die Ventilation ist zu stark	Reduzieren Sie die Ventilation (z. B. Schließen von Fenster und Türen)
	Der Luftfilter hat sich zugesetzt	Reinigen Sie den Luftfilter
	Die eingestellte Luftfeuchtigkeit ist höher als die tatsächliche Luftfeuchtigkeit der Umgebung	Setzen Sie den Wert der Luftfeuchtigkeit auf einen geringeren Wert als den der Umgebung
Aus dem Luftentfeuchter strömt warme Luft	Die getrocknete Luft wird über Heizspiralen geführt, bevor sie als Teil der Entfeuchtung in den Raum ausgeblasen wird	Das ist normal – ein Luftentfeuchter ist kein Luftkühler
Das Display zeigt die eingestellte Luftfeuchtigkeit nicht an	Das Display zeigt die relative Luftfeuchtigkeit des Raumes an, nicht die eingestellte Luftfeuchtigkeit	Drücken Sie die Auf- oder Ab-Taste einmal, um die Zielluftfeuchtigkeit anzeigen zu lassen
Wasser auf dem Boden	Es befindet sich Wasser im Tank und das Gerät wurde in diesem Zustand zu stark bewegt	Seien Sie vorsichtig, wenn Sie den Tank bewegen
Der Luftentfeuchter macht laute Geräusche	Der Luftfilter ist blockiert oder das Gerät steht auf einer unebenen Fläche	Reinigen Sie den Filter oder stellen Sie das Gerät eben auf

Smart-Connection-Bedienungsanleitung

APP-Verknüpfungsgerät

Suchen Sie eine APP-Plattform für „TuyaSmart“ oder scannen Sie den folgenden QR-Code, um die APP herunterzuladen.



• Schritt eins

Stellen Sie sicher, dass das Telefon mit dem Heim-WLAN verbunden ist und schalten Sie das Bluetooth-Gerät ein, tippen Sie auf die obere rechte Ecke der Startseite +, um das Gerät hinzuzufügen.

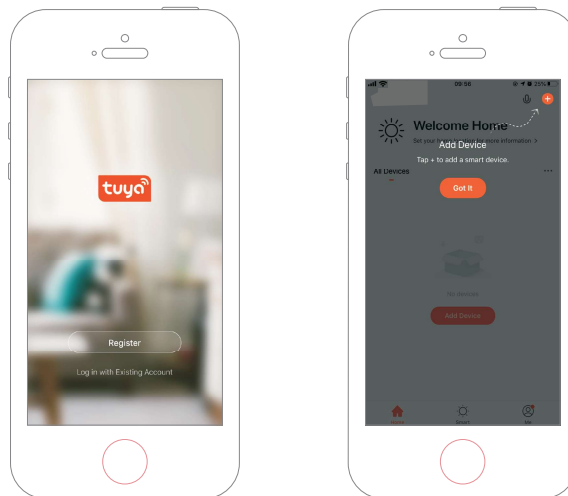

Smart-Connection-Bedienungsanleitung

• Schritt 2

Folgen Sie der Anleitung, um das zu konfigurierende Gerät auszuwählen, und geben Sie dann das WLAN-Passwort ein.

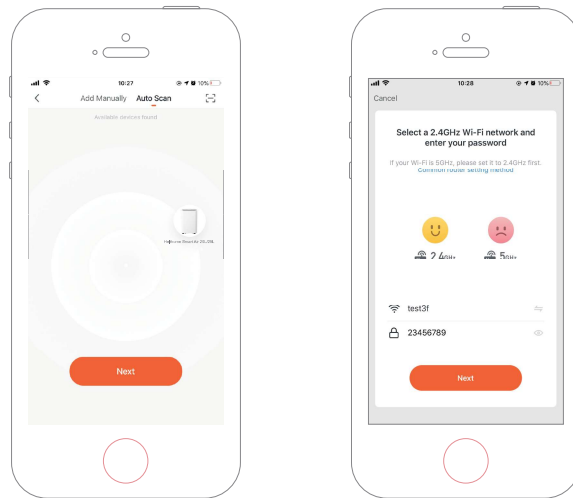

• Schritt 3

Schließen Sie die Verbindung ab, um den Luftentfeuchter mit der APP einzustellen.

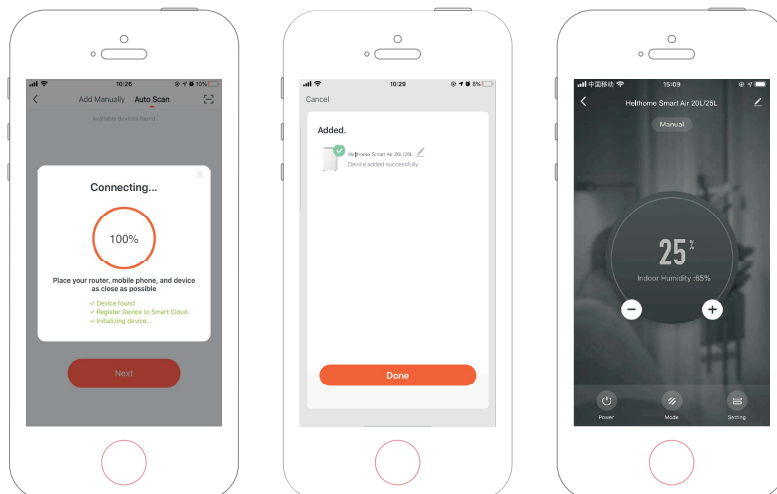

Smart-Connection-Bedienungsanleitung

Manuelles Hinzufügen eines Geräts

• Schritt eins

Tippen Sie auf der Startseite auf Gerät hinzufügen oder auf das + in der oberen rechten Ecke, um die Seite Gerät hinzufügen aufzurufen.

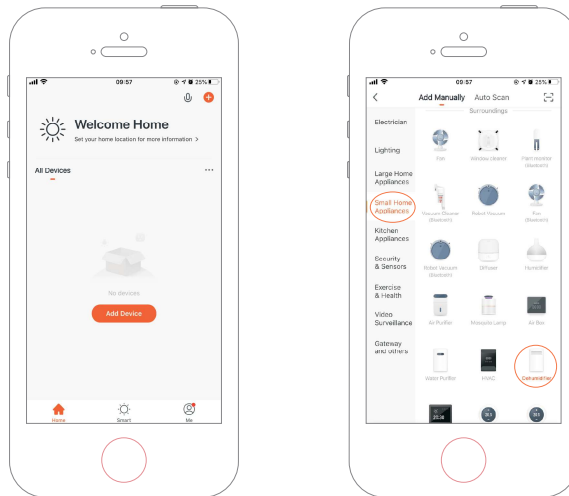

• Schritt 2

Bestätigen Sie, dass die Anzeige schnell blinkt und geben Sie das WLAN-Passwort ein.

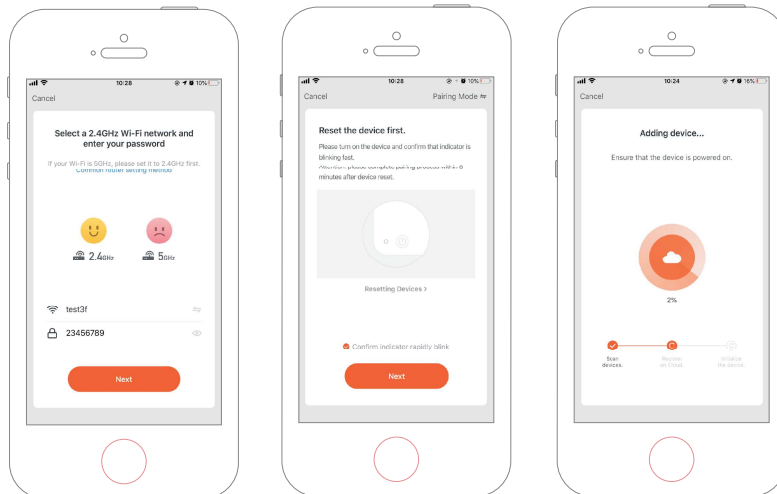

Smart-Connection-Bedienungsanleitung

Manuelles Hinzufügen eines Geräts

- **Schritt 3**

Schließen Sie die Verbindung ab, um den Luftentfeuchter mit der APP einzustellen.

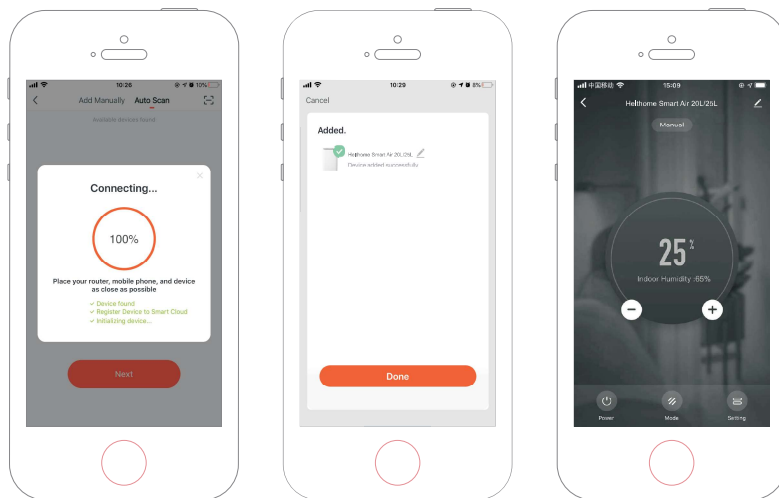

Manuel d'utilisation

DÉSHUMIDIFICATEUR

Helthome Smart Air 20L/25L



Nous vous remercions d'avoir choisi ce produit.
Veuillez lire ce manuel d'instructions avant de l'utiliser.

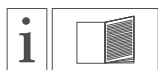

Lisez attentivement le MANUEL D'UTILISATION avant toute opération.



Des informations complémentaires sont disponibles dans le MANUEL D'UTILISATION, le MANUEL D'ENTRETIEN et d'autres documents similaires.



Le personnel d'entretien est tenu de lire attentivement le MANUEL D'UTILISATION et le MANUEL D'ENTRETIEN avant toute opération.



Recyclez les matériaux indésirables au lieu de les jeter. Tous les appareils et emballages doivent être triés et déposés dans un centre local de recyclage, puis traités de manière écologique.



Cet appareil utilise un réfrigérant inflammable.
En cas de fuite de réfrigérant et de contact avec une flamme ou un élément chauffant, des gaz nocifs se dégageront et un risque d'incendie sera possible.

Figure 1

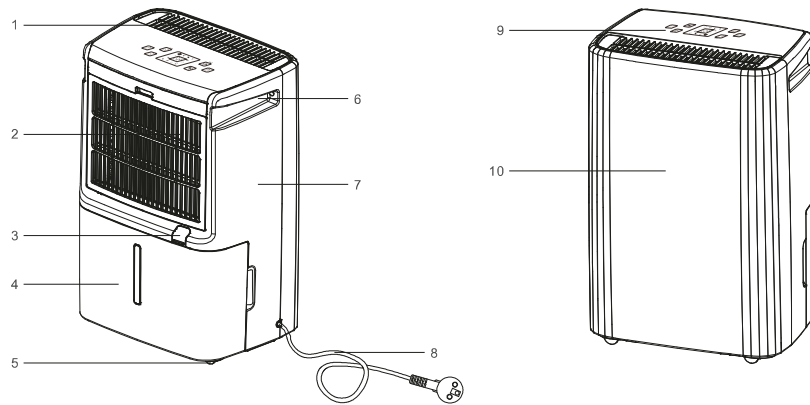

Figure 2

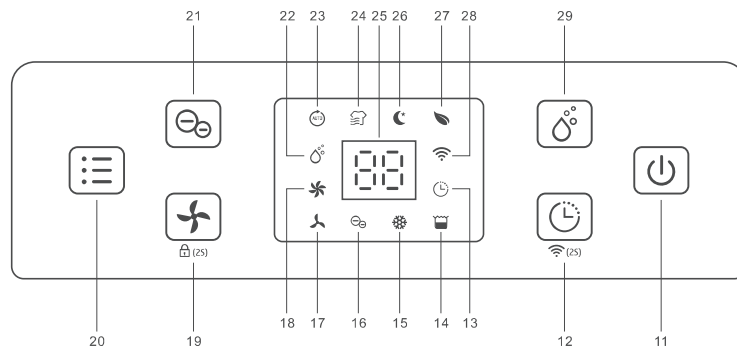
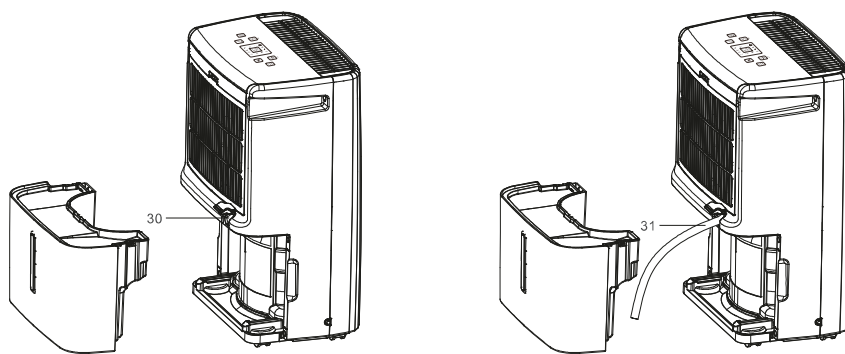

Figure 3



Description du produit

Composants

1. Sortie d'air
2. Grille d'entrée d'air
3. Sortie d'évacuation
4. Réservoir d'eau
5. Roulettes
6. Poignée
7. Couvercle arrière
8. Cordon d'alimentation
9. Panneau de contrôle
10. Couvercle avant

Panneau de contrôle

11. Bouton d'alimentation
12. Bouton d'arrêt de la minuterie/Bouton Wi-Fi
13. Indicateur de temps
14. Indicateur de réservoir plein
15. Indicateur de dégivrage
16. Indicateur de génération d'anions
17. Indicateur de vitesse faible du ventilateur
18. Indicateur de vitesse élevée du ventilateur
19. Bouton de vitesse du ventilateur/Bouton de sécurité enfant
20. Bouton de mode
21. Bouton de génération d'anions
22. Indicateur de déshumidification manuelle
23. Indicateur de mode automatique
24. Indicateur de séchage de linge
25. Mesure de l'humidité
26. Indicateur de veille
27. Indicateur de purification de l'air
28. Indicateur Wi-Fi
29. Bouton de déshumidification manuelle

Évacuation

30. Bouchon d'évacuation
31. Tuyau d'évacuation

Table des matières

Instructions relatives au produit	51
Consignes de sécurité	52
Avant l'utilisation.....	53
Évacuation continue.....	53
Instructions d'utilisation	54-58
Nettoyage.....	59
Rangement	60
Codes d'erreur affichés.....	60
Mesures de sécurité lors de l'entretien	61-62
Dépannage	63
Guide d'utilisation de la connexion intelligente.....	64-67

Instructions relatives au produit

Le déshumidificateur permet d'éliminer l'humidité de l'air en excès. La réduction de l'humidité relative qui en résulte protège les bâtiments et leur contenu des effets néfastes d'un excès d'humidité.

Le gaz R290, respectueux de l'environnement, est utilisé comme réfrigérant. Le gaz R290 n'a aucun effet nocif sur la couche d'ozone (ODP), a un effet de serre négligeable (GWP) et est disponible dans le monde entier. En raison de ses propriétés énergétiques efficaces, le gaz R290 est particulièrement adapté comme fluide frigorigène pour cette application. Des précautions particulières doivent être prises en compte en raison de la grande inflammabilité du fluide frigorigène.

Consignes de sécurité

- Cet appareil peut être utilisé par des enfants âgés de 8 ans et plus ainsi que par des personnes ayant des capacités physiques, sensorielles ou mentales réduites ou un manque d'expérience et de connaissances, à condition qu'elles aient reçu une supervision ou des instructions concernant l'utilisation de l'appareil de manière sûre et qu'elles comprennent les risques encourus. Les enfants ne doivent pas jouer avec l'appareil. Le nettoyage et l'entretien par l'utilisateur ne doivent pas être effectués par des enfants sans surveillance.
- L'appareil est conçu uniquement pour une utilisation avec le gaz R-290 (propane) en tant que réfrigérant désigné.
- **LE CIRCUIT DE RÉFRIGÉRANT EST SCELLÉ. SEUL UN TECHNICIEN QUALIFIÉ DOIT INTERVENIR !**
- Ne rejetez pas le réfrigérant dans l'atmosphère.
- Le gaz R-290 (propane) est inflammable et plus lourd que l'air.
- Il s'accumule d'abord dans les zones basses, mais peut être diffusé par les ventilateurs.
- Si la présence de gaz propane est avérée ou même suspectée, ne laissez pas le personnel non formé tenter de trouver la cause.
- Le gaz propane utilisé dans l'appareil est inodore.
- L'absence d'odeur n'indique pas l'absence de fuite de gaz.
- Si une fuite est détectée, évacuez immédiatement toutes les personnes du magasin, aérez la pièce et contactez le service local de lutte contre les incendies pour les informer qu'une fuite de propane s'est produite.
- Ne laissez personne rentrer dans le magasin avant l'arrivée d'un technicien qualifié et avant que celui-ci ne vous informe qu'il est sûr de retourner dans le magasin.
- Aucune flamme nue, cigarette ou autre source d'inflammation ne doit être utilisée à l'intérieur ou à proximité des appareils.
- Les composants sont conçus pour fonctionner au propane, sans incitation et sans étincelles. Les composants ne doivent être remplacés que par des pièces de rechange identiques.
- Si le cordon d'alimentation est endommagé, il doit être remplacé par le fabricant, son agent de service ou des personnes de qualification similaire afin d'éviter tout danger.
- L'appareil doit être déconnecté de sa source d'alimentation pendant la maintenance.
- Assurez-vous que l'appareil est à l'écart de feu, d'objets inflammables ou d'explosifs.
- N'utilisez pas de moyens pour accélérer le processus de dégivrage ou de nettoyage, autres que ceux recommandés par le fabricant.

Consignes de sécurité

- L'appareil doit être rangé dans une pièce privée de sources de chaleur continue (par exemple : flammes nues, un appareil à gaz en fonctionnement ou un radiateur électrique en fonctionnement).
- L'appareil doit être rangé de manière à prévenir tout dommage mécanique.
- Ne pas découper ni brûler, même après utilisation.
- La tuyauterie doit être protégée contre les dommages physiques et l'appareil ne doit pas être installé dans un espace non ventilé, si cet espace est inférieur à 8 m².
- La conformité aux réglementations nationales en matière de gaz doit être respectée.
- Veillez à ce que toutes les ouvertures de ventilation nécessaires ne soient pas obstruées.
- L'appareil doit être rangé dans un endroit bien ventilé dont la taille correspond à la surface de la pièce spécifiée pour son fonctionnement.

Avertissement

- Le non-respect de cet avertissement pourrait entraîner une explosion, la mort, des blessures et des dommages matériels.
- Toute personne impliquée dans la manipulation ou l'ouverture d'un circuit frigorifique doit être titulaire d'un certificat valide délivré par un organisme d'évaluation agréé par l'industrie, qui atteste de sa compétence à manipuler les fluides frigorigènes en toute sécurité conformément à une spécification d'évaluation reconnue par l'industrie.
- L'entretien ne doit être effectué que conformément aux recommandations du fabricant de l'équipement. L'entretien et la réparation qui demanderaient l'assistance d'autres personnes qualifiées doivent être effectués sous la supervision de la personne compétente dans l'utilisation de réfrigérants inflammables.

Avant l'utilisation

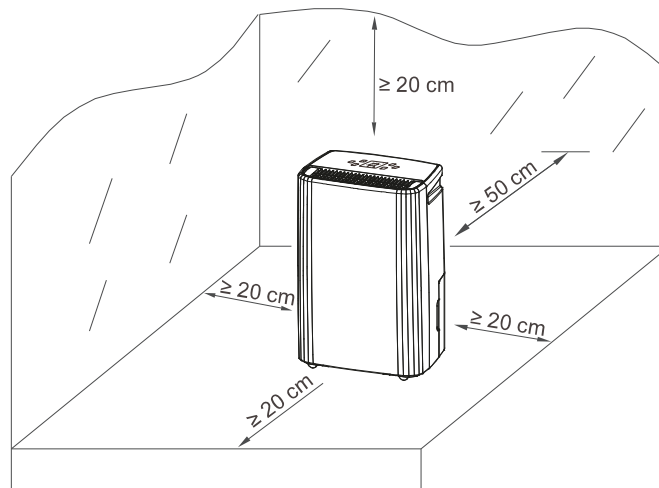

- Placez le déshumidificateur en position verticale sur une surface stable et plane.
- Assurez-vous que le déshumidificateur se trouve à une distance sécuritaire d'au moins 50 cm d'un mur ou d'un meuble.
- L'alimentation doit correspondre à la valeur indiquée sur la plaque signalétique, la prise électrique doit être mise à la terre.
- Assurez-vous que le réservoir est correctement installé. Si le réservoir est plein ou mal placé, l'indicateur de réservoir plein s'allume et le déshumidificateur cesse de fonctionner.

Évacuation continue

En général, l'eau sera recueillie dans un réservoir. Si vous souhaitez une évacuation continue, veuillez suivre les étapes suivantes : (se reporter à la figure 3)

1. Retirez le bouchon de sortie d'évacuation.
 2. Raccordez le tuyau d'évacuation de 14 mm de diamètre intérieur à la sortie d'eau.
- Veuillez toujours vous assurer que le tuyau est orienté en pente, qu'il n'est ni obstrué ni plié.

Instructions d'utilisation

- ☞ Branchez la prise d'alimentation à une source d'alimentation correcte. L'appareil passe en veille en émettant un « bip ».
- ☞ Le réglage souhaité sera confirmé au bout de 3 s.

Allumer/éteindre l'appareil [Bouton d'alimentation]

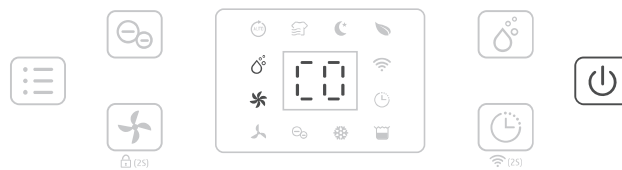

Appuyez une fois sur le bouton d'alimentation pour allumer l'appareil qui fonctionne par défaut en mode manuel de déshumidification continue avec une vitesse de ventilateur élevée.

- ☞ Appuyez sur le bouton d'alimentation pour éteindre l'appareil, il cessera de fonctionner, tandis que le ventilateur fonctionnera pendant quelques secondes pour expulser l'air chaud de l'intérieur de l'appareil.

Fonction de minuterie d'arrêt automatique [Bouton minuterie]

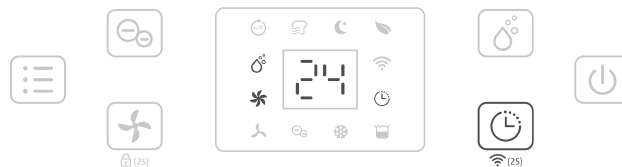

Appuyez sur le bouton de la minuterie pour sélectionner votre durée de fonctionnement préférée parmi les valeurs 00 h - 24 h - 00 h. Appuyez une nouvelle fois sur le bouton pour annuler la minuterie et activer l'arrêt automatique.

- ☞ Le réglage de l'arrêt automatique de la minuterie sera annulé si vous appuyez 2 fois sur le bouton de la minuterie.
- ☞ Le réglage de l'arrêt automatique de la minuterie sera annulé si l'appareil est éteint, puis rallumé.

Mode déshumidification manuelle [Bouton manuel]

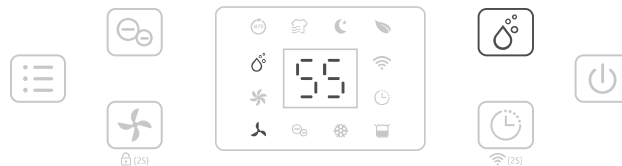

Appuyez sur le bouton de déshumidification manuelle pour sélectionner le taux d'humidité souhaité parmi les valeurs suivantes : CO - 30 % - 35 % - 40 % - 45 % - 50 % - 55 % - 60 % - 65 % - 70 % - 75 % - 80 % - CO. CO signifie déshumidification continue, quelle que soit le taux d'humidité ambiante.

- ☞ En mode manuel, il est possible d'utiliser tous les boutons.

Instructions d'utilisation

Option de vitesse du ventilateur [Bouton de vitesse du ventilateur]

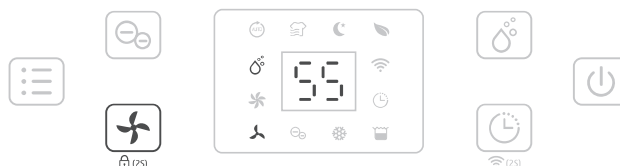

Appuyez sur le bouton de vitesse du ventilateur pour sélectionner votre réglage de vitesse préféré, faible ou élevé, afin de répondre aux différents besoins d'utilisation.

Le bouton de vitesse du ventilateur est sans effet en mode séchage de linge, en mode automatique et en mode dégivrage.

Fonction d'anions [Bouton d'anions]



Appuyez sur le bouton de génération d'anions pour activer la fonction correspondante afin d'assainir la qualité de l'air.

La fonction de génération d'anions sera automatiquement désactivée lorsque le ventilateur cesse de fonctionner.

Mode multifonction [bouton de mode] (facultatif)

• Mode déshumidification automatique



Appuyez une fois sur le bouton de mode pour sélectionner le mode déshumidification automatique, l'appareil fonctionne automatiquement en fonction du taux d'humidité ambiante, mesuré ci-dessous.

Taux d'humidité relative (HR %) ambiante détectée	Compresseur	Niveau de vitesse du ventilateur
HR % > 65 %	En fonctionnement	Élevé
55 ≤ HR % ≤ 65	En fonctionnement	Faible
HR % < 55 %	Arrêt du fonctionnement	Faible

Le bouton de vitesse du ventilateur n'a pas d'effet.

Instructions d'utilisation

Mode multifonction [bouton de mode] (facultatif)

• Mode séchage de linge

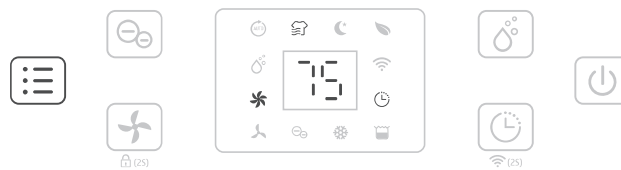

Appuyez 2 fois sur le bouton de mode pour sélectionner le mode séchage de linge. L'appareil fonctionne en déshumidification continue avec une vitesse de ventilateur élevée pendant 6 heures, puis s'éteint automatiquement.

Le bouton de vitesse du ventilateur n'a pas d'effet.

• Mode veille

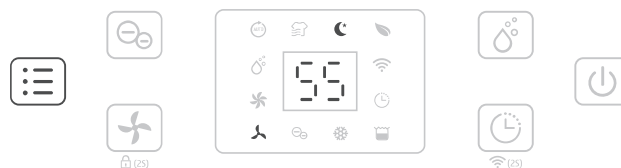

Appuyez 3 fois sur le bouton de mode pour sélectionner le mode veille. L'appareil fonctionne avec un réglage d'humidité fixé à 55 % ainsi qu'une vitesse de ventilateur faible. Tous les indicateurs s'éteignent 5 s après la fin du réglage. Appuyez sur n'importe quel bouton pour activer l'indicateur lumineux et faire fonctionner normalement l'appareil.

Le bouton de vitesse du ventilateur est opérationnel.

Sans autre opération après l'activation de l'indicateur lumineux et au bout de 30 s, les indicateurs lumineux s'éteignent de nouveau.

Dès que le réservoir d'eau est plein en mode veille, l'indicateur de réservoir d'eau plein reste allumé en permanence.

Mode purification de l'air



Appuyez 4 fois sur le bouton de mode pour sélectionner le mode purification de l'air. L'appareil fonctionne à haute vitesse de ventilateur sans déshumidification.

Le bouton de vitesse du ventilateur est opérationnel.

Instructions d'utilisation

Fonction Wi-Fi [Bouton de la minuterie - 2 s]

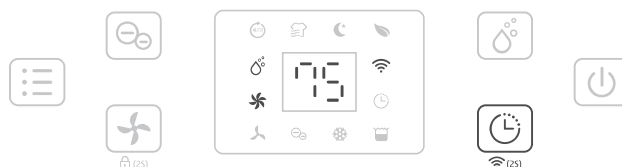

Appuyez sur le bouton de la minuterie pendant 2 s pour activer la fonction Wi-Fi et passer en mode de distribution réseau. Lors de la configuration du réseau, l'indicateur Wi-Fi clignote rapidement. Une fois la connexion Wi-Fi établie, l'indicateur reste allumé.

☞ Pour une utilisation détaillée, veuillez vous reporter au manuel « Guide d'utilisation de la connexion intelligente ».

☞ Si l'appareil est en mode réseau de distribution, appuyez sur le bouton minuterie pendant quelques secondes pour désactiver la connexion Wi-Fi.

Fonction de sécurité enfant [Bouton de vitesse du ventilateur - 2 s]

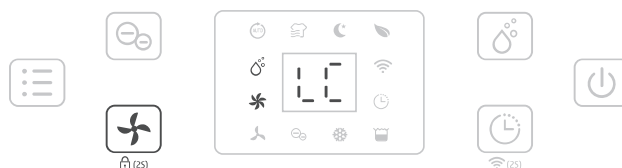

Appuyez sur le bouton de vitesse du ventilateur pendant 2 s pour verrouiller tous les boutons (opération signalée par un bip). Effectuez la même opération pour déverrouiller les boutons.

☞ La fonction de sécurité enfant peut être activée en mode veille et en mode de fonctionnement.

Mode de dégivrage basse température

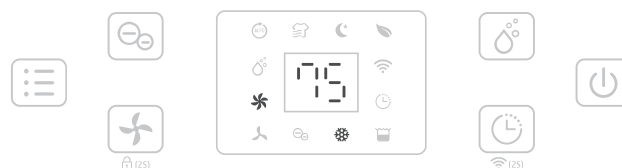

Dès que la température ambiante est trop basse, le déshumidificateur passe en mode dégivrage. L'appareil fonctionne à la vitesse de ventilateur élevée sans déshumidification.

☞ Le bouton de vitesse du ventilateur n'a pas d'effet.

Instructions d'utilisation

Arrêt automatique avec indicateur de réservoir d'eau plein

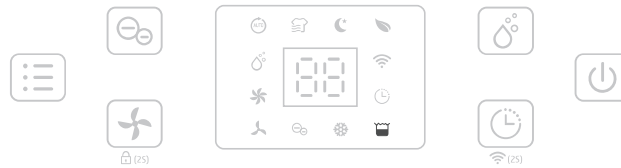

L'appareil passe en mode veille dès que le réservoir d'eau est plein ou si le réservoir d'eau n'est pas correctement installé.

Après avoir vidé le réservoir ou installé correctement le réservoir d'eau, l'appareil reviendra au mode de fonctionnement précédent.

🗨 À l'exception du bouton d'alimentation, tous les autres boutons sont sans effet.

Fonction mémoire :

- Si l'appareil est débranché directement ou si une panne électrique se produit, puis qu'il est reconnecté à l'alimentation électrique, le déshumidificateur fonctionnera dans le mode utilisé avant l'arrêt. Le réglage de la minuterie est conservé.
- Appuyez sur le bouton d'alimentation pour éteindre le déshumidificateur, puis appuyez de nouveau sur le bouton d'alimentation pour le rallumer. Le déshumidificateur fonctionnera dans le mode utilisé avant l'arrêt. Le réglage de la minuterie sera annulé.
- Éteignez l'appareil et débranchez le cordon d'alimentation, puis rebranchez l'alimentation et rallumez le déshumidificateur. L'appareil fonctionnera en utilisant les pré-réglages d'usine comme à la première utilisation du déshumidificateur.

Nettoyage

Lorsqu'il est utilisé régulièrement, le filtre peut s'encrasser avec de la poussière et des particules. Par conséquent, le filtre doit être nettoyé au moins toutes les deux semaines. Procédez comme suit :

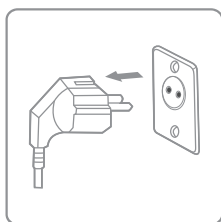

1. Éteignez l'appareil et débranchez la fiche de la prise électrique avant de le nettoyer.

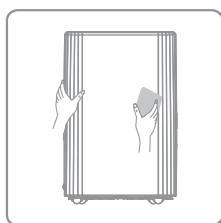

2. Nettoyez le boîtier avec un chiffon doux et sec. Si l'appareil est extrêmement sale, utilisez un produit nettoyant doux. Essuyez le déshumidificateur avec un chiffon légèrement humide. Ne jamais pulvériser de l'eau sur l'appareil.

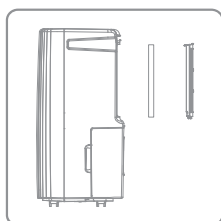

3. Retirez le filtre, nettoyez-le avec un aspirateur ou à l'eau savonneuse en ne dépassant pas 40 °C.

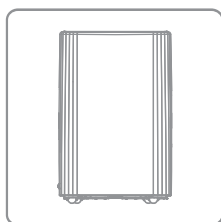

4. Rincez et séchez le filtre complètement avant de le réinstaller dans l'appareil.

Rangement

Si vous prévoyez de ne pas utiliser le déshumidificateur pendant une longue période, procédez comme suit :

1. Débranchez la fiche de la prise électrique et videz le réservoir, laissez sécher le réservoir et le déshumidificateur complètement : cela peut prendre quelques jours.
2. Nettoyez le filtre à air.
3. Vérifiez que le déshumidificateur est en parfait état afin de garantir une utilisation sûre après une longue période de rangement.
4. Emballez l'appareil dans un emballage adapté.
5. Rangez le déshumidificateur dans un endroit à l'abri de la poussière et de la lumière directe du soleil, de préférence recouvert d'une feuille de plastique.

Codes d'erreur affichés

Veuillez contacter le fournisseur local si l'un des codes d'erreur ci-dessous apparaît.

Code affiché	E1	E2	L3	L4
Erreur	Erreur du capteur de température	Erreur du capteur d'humidité	La température d'entrée d'air est trop élevée > 42 °C	La température d'entrée d'air est trop basse < 0 °C
Affichage	Clignotant toutes les 30 secondes	Clignotant toutes les 30 secondes	L3 clignotant lentement	L4 clignotant lentement
Que se passe-t-il	L'appareil fonctionne normalement.	La machine fonctionne normalement, mais il est impossible d'effectuer le réglage du taux d'humidité souhaité.	Le compresseur a cessé de fonctionner, le ventilateur tourne à vitesse faible. 10 minutes plus tard, si la température est inférieure à 40 °C, l'appareil recommence à fonctionner normalement.	Le compresseur a cessé de fonctionner, le ventilateur tourne à vitesse faible. 10 minutes plus tard, si la température est supérieure à 2 °C, l'appareil recommence à fonctionner normalement.

Mesures de sécurité lors de l'entretien

Veillez respecter ces avertissements en cas d'intervention sur un déshumidificateur utilisant du gaz R290.

Effectuer des contrôles de la zone

Avant d'intervenir sur des systèmes contenant des réfrigérants inflammables, des contrôles de sécurité sont nécessaires pour s'assurer que le risque d'inflammation est réduit au minimum. Pour la réparation du système de réfrigération, les précautions suivantes doivent être respectées avant d'effectuer toute intervention sur le système.

Procédure d'intervention

Les interventions doivent être effectuées selon une procédure contrôlée afin de minimiser le risque de présence d'un gaz ou d'une vapeur inflammable pendant leur exécution.

Zone de travail générale

Tout le personnel de maintenance et les autres personnes travaillant dans la zone locale doivent être informés de la nature des interventions en cours. Évitez toute intervention dans des espaces confinés. La zone autour de l'espace de travail doit être délimitée. Assurez-vous que les conditions dans la zone d'intervention ont été sécurisées en contrôlant la présence de matériaux inflammables.

Vérification de la présence de réfrigérant

La zone doit être contrôlée à l'aide d'un détecteur de réfrigérant adapté avant et pendant l'intervention, pour s'assurer que le technicien est prévenu des risques d'atmosphères potentiellement inflammables. Assurez-vous que l'équipement de détection de fuites utilisé est adapté à l'emploi avec des réfrigérants inflammables, c'est-à-dire sans source d'étincelles, correctement scellé ou intrinsèquement sûr.

Présence d'extincteur

Si des interventions à chaud doivent être effectuées sur l'équipement frigorifique ou sur des pièces associées, un extincteur adapté doit être disponible à portée de main. Mettez à disposition un extincteur à poudre sèche ou au CO² à proximité de la zone de chargement.

Aucune source d'inflammation

Toute personne effectuant des interventions sur un système de réfrigération qui impliquent l'exposition de tuyauteries contenant ou ayant contenu un réfrigérant inflammable ne doit utiliser aucune source d'inflammation susceptible d'entraîner un risque d'incendie ou d'explosion. Toutes les sources d'inflammation possibles, y compris une cigarette, doivent être maintenues à une distance suffisante du lieu d'installation, de réparation, de retrait et d'élimination, pendant lesquels du réfrigérant inflammable peut être libéré dans l'espace environnant. Avant le début des travaux, la zone autour de l'équipement doit être inspectée afin de s'assurer de l'absence de risque d'inflammabilité et de source d'inflammation. Des panneaux « Interdiction de fumer » doivent être affichés.

Zone ventilée

Assurez-vous que la zone est ouverte ou qu'elle est suffisamment ventilée avant d'intervenir sur le système ou d'effectuer toute intervention à chaud. Une ventilation suffisante doit être maintenue pendant toute la durée des travaux. La ventilation doit disperser en toute sécurité tout réfrigérant libéré et, de préférence, l'évacuer à l'extérieur dans l'atmosphère.

Mesures de sécurité lors de l'entretien

Contrôles à effectuer pour l'équipement frigorifique

Lorsque des composants électriques sont remplacés, ils doivent être adaptés à l'usage prévu et conformes aux spécifications requises. Les consignes d'entretien et de maintenance du fabricant doivent être respectées à tout moment. En cas de doute, consultez le service technique du fabricant pour obtenir de l'aide.

Les contrôles suivants doivent être appliqués aux installations utilisant des réfrigérants inflammables :

- La taille de la charge est adaptée à la taille de la pièce dans laquelle les pièces contenant le réfrigérant sont installées.
- Les équipements de ventilation et les bouches d'aération fonctionnent correctement et ne sont pas obstrués.
- Si un circuit de réfrigération indirect est utilisé, le circuit secondaire doit être vérifié pour la présence de réfrigérant.
- Le marquage sur l'équipement reste visible et lisible. Les marquages et les signes illisibles doivent être corrigés.
- Les composants et les tuyaux de réfrigération sont installés dans un endroit où ils ne risquent pas d'être exposés à des substances susceptibles de corroder les composants contenant du réfrigérant, à moins que ces composants soient fabriqués à partir de matériaux intrinsèquement résistants à la corrosion ou qu'ils soient protégés de manière adéquate contre la corrosion.

Contrôles à effectuer pour les appareils électriques

La réparation et la maintenance des composants électriques doivent inclure des contrôles de sécurité initiaux et des procédures d'inspection des composants. S'il existe un défaut pouvant compromettre la sécurité, aucune alimentation électrique ne doit être connectée au circuit tant que ce défaut n'a pas été correctement résolu. Si la panne ne peut pas être corrigée immédiatement, mais qu'il est nécessaire de poursuivre l'exploitation, une solution temporaire adéquate doit être utilisée. Ces conditions doivent être signalées au propriétaire de l'équipement afin que toutes les parties soient informées.

Les contrôles de sécurité initiaux doivent inclure :

- que les condensateurs sont déchargés : cela doit être fait de manière sécurisée afin d'éviter tout risque d'étincelles.
- qu'aucun composant électrique sous tension ni aucun câblage ne soient exposés lors de la charge, de la récupération ou de la purge du système.
- que la continuité de la mise à la terre est assurée.

Il est strictement interdit de libérer le réfrigérant dans l'atmosphère !

Dépannage

Vérifiez les points suivants avant de contacter l'assistance technique.

PROBLÈME	CAUSE POSSIBLE	SOLUTION
L'appareil ne fonctionne pas.	L'alimentation n'est pas connectée.	Insérez la fiche dans la prise murale.
	Le réservoir d'eau est plein.	Videz le réservoir.
	Le réservoir n'a pas été correctement remis en place.	Remettez en place le réservoir.
La capacité d'élimination de l'eau est trop faible.	La durée de fonctionnement est trop courte.	Soyez patient et attendez.
	La température ambiante ou le taux d'humidité sont trop bas.	Il est normal que l'appareil ne déshumidifie pas l'air dans ces conditions.
L'appareil fonctionne, mais ne réduit pas suffisamment l'humidité relative.	La pièce est trop grande.	Nous recommandons d'utiliser un déshumidificateur avec une plus grande capacité.
	Trop de ventilation	Réduisez la ventilation (par exemple, en fermant les fenêtres et les portes).
	Le filtre à air est bouché.	Nettoyez le filtre à air
	Le taux d'humidité réglée est supérieur à l'humidité ambiante.	Réglez le taux d'humidité souhaité à une valeur inférieure à l'humidité ambiante.
Le déshumidificateur souffle de l'air chaud.	L'air sec est passé sur des serpentins chauffants avant d'être soufflé dans la pièce lors de la déshumidification.	C'est normal, un déshumidificateur n'est pas un climatiseur.
L'affichage n'affiche pas le point de consigne de taux d'humidité.	L'affichage indique le taux d'humidité relative de la pièce, mais pas le point de consigne.	Appuyez une fois sur le bouton haut ou bas pour afficher le taux d'humidité relative cible.
Eau sur le sol	Le réservoir contient encore de l'eau et l'appareil est trop secoué par le déplacement,	Faites attention quand vous déplacez le réservoir.
Le déshumidificateur est bruyant.	Le filtre à air est obstrué ou l'appareil est posé sur une surface irrégulière.	Nettoyez le filtre ou placez l'appareil sur une surface plane.

Guide d'utilisation de la connexion intelligente

Couplage de l'appareil à l'application

Recherchez une plateforme d'application pour « TuyaSmart » ou scannez le code QR suivant pour télécharger l'application.



• Première étape

Assurez-vous que le téléphone est connecté au Wi-Fi de la maison, puis allumez le dispositif Bluetooth et appuyez sur l'icône « + » dans le coin supérieur droit de la page d'accueil pour ajouter un appareil.

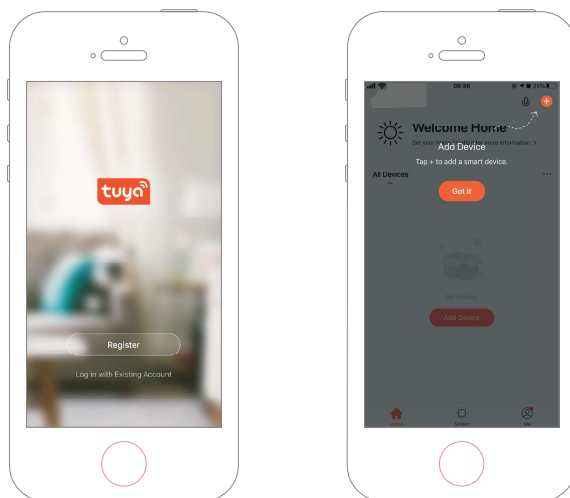

Guide d'utilisation de la connexion intelligente

• Deuxième étape

Suivez le guide pour sélectionner l'appareil à configurer, puis saisissez le mot de passe Wi-Fi.

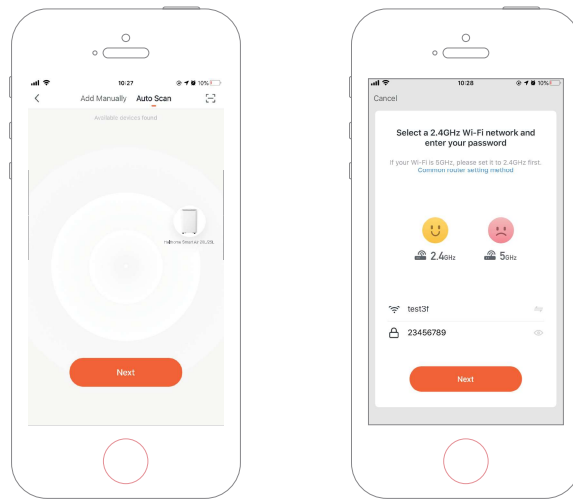

• Troisième étape

Complétez la connexion pour configurer le déshumidificateur à partir de l'application.

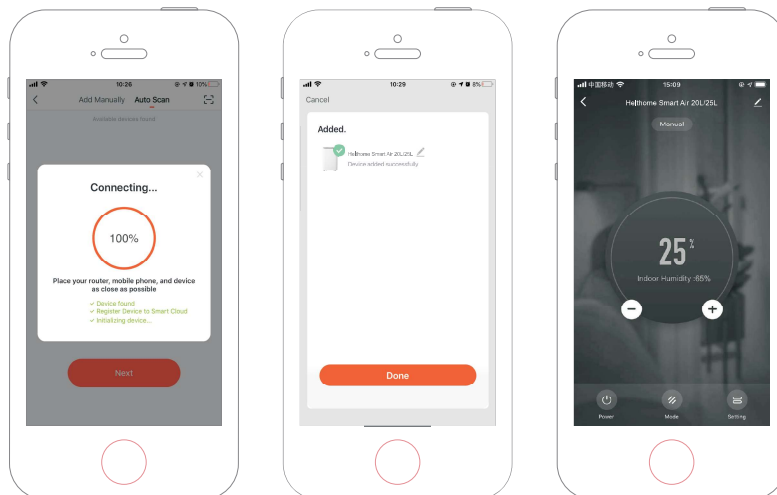

Guide d'utilisation de la connexion intelligente

Ajouter manuellement un appareil

• Première étape

Appuyez sur l'icône d'ajout d'un appareil à partir de la page d'accueil ou sur l'icône « + » dans le coin supérieur droit pour accéder à la page d'ajout d'un appareil.

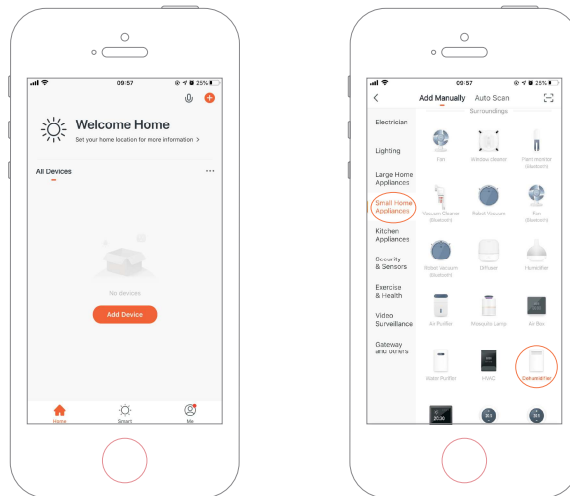

• Deuxième étape

Confirmez que l'indicateur clignote rapidement, puis saisissez le mot de passe Wi-Fi.

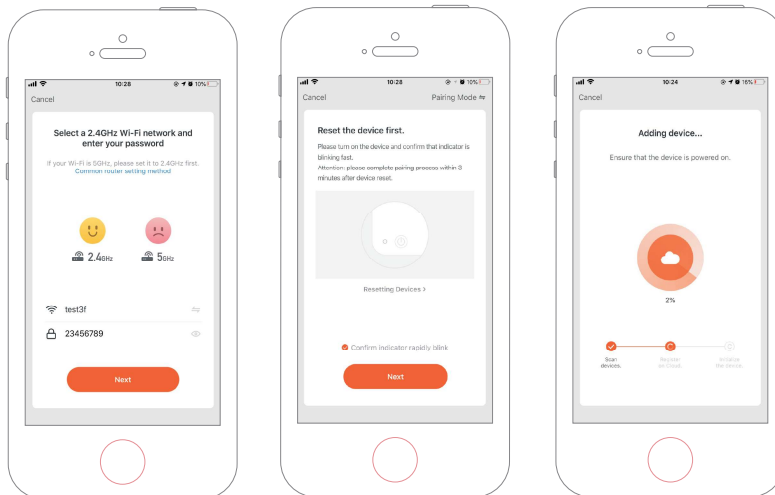

Guide d'utilisation de la connexion intelligente

Ajouter manuellement un appareil

- Troisième étape

Complétez la connexion pour configurer le déshumidificateur à partir de l'application.

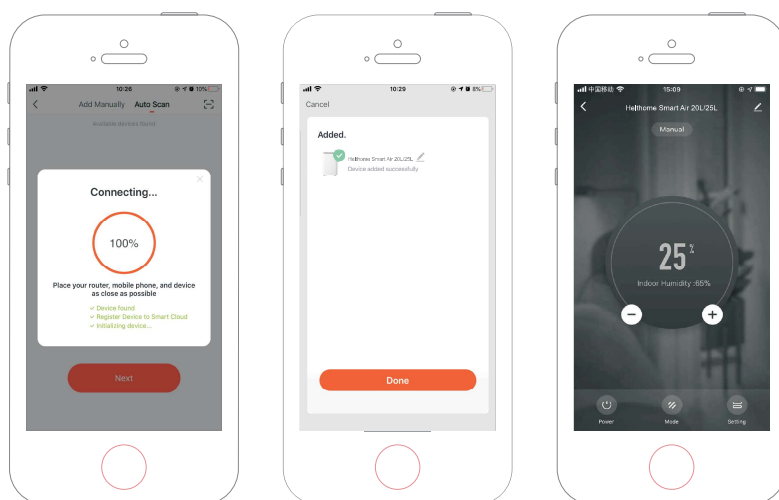

User Manual

DEHUMIDIFIER

Helthome Smart Air 20L/25L



Thank you for choosing this product.
Please read this instruction manual before using it.

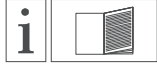

Read the USER MANUAL carefully before operation.



Further information is available in the USER MANUAL, SERVICE MANUAL, and the like.



Service personnel are required to carefully read the USER MANUAL and SERVICE MANUAL before operation.



Recycle unwanted materials instead of disposing of them. All appliances and packaging should be sorted and tendered at a regional recycling centre and be processed in an ecological manner.



This unit uses a flammable refrigerant.
If refrigerant leaks and comes in contact with fire or heating part, it will create harmful gas and there is risk of fire.

Figure1

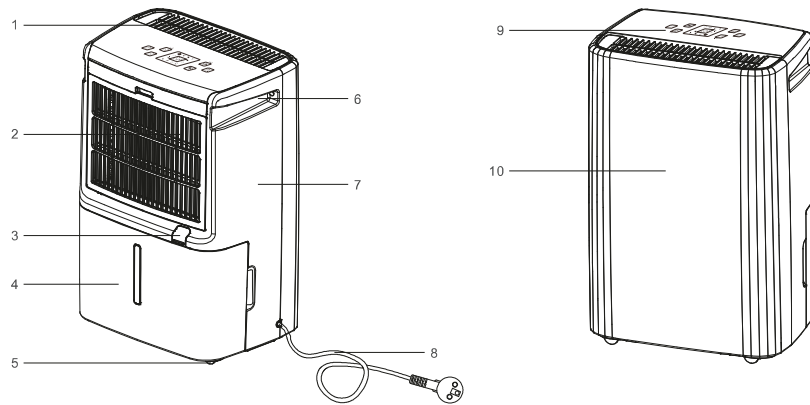

Figure2

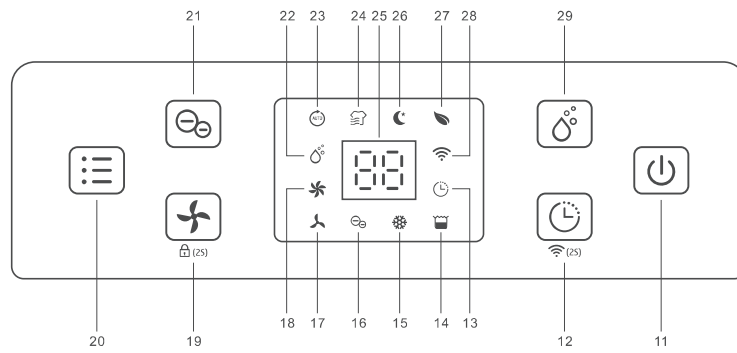
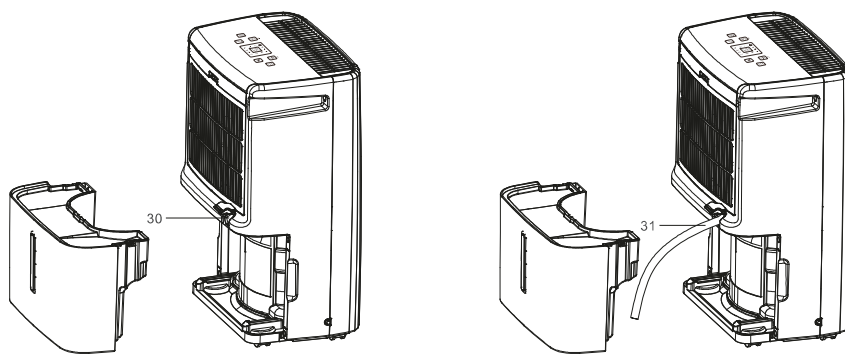

Figure3



Product Description

Components

1. Air Outlet
2. Air Inlet Grille
3. Drainage Outlet
4. Water Tank
5. Castors
6. Handle
7. Rear Cover
8. Power Cord
9. Control Panel
10. Front Cover

Control Panel

11. Power Button
12. Timer Off Button / WiFi Button
13. Time Indicator
14. Tank Full Indicator
15. Defrost Indicator
16. Anion Indicator
17. Low Fan Speed Indicator
18. High Fan Speed Indicator
19. Fan Speed Button / Child Lock Button
20. Mode Button
21. Anion Button
22. Manual Dehumidifying Indicator
23. Auto Indicator
24. Laundry Drying Indicator
25. Humidity Reading
26. Sleep Indicator
27. Air Purifying Indicator
28. WiFi Indicator
29. Manual Dehumidifying Button

Drainage

30. Drainage Outlet Plug
31. Drainage Pipe

Table of Contents

Product Instructions	73
Safety Instructions	73-74
Prior to Operation	75
Continuous Drainage	75
Operation Instructions	76-80
Cleaning	81
Storage	82
Display Error Codes	82
Safety Precautions On Servicing	83-84
Trouble Shooting	85
Smart Connection Operation Guide	86-89

Product Instructions

The dehumidifier is used to remove excessive moisture from the air. The resulting reduction in relative humidity protects buildings and their contents from the adverse effects of excess humidity.

The environmentally friendly R290 is used as the refrigerant. R290 has no damaging influence on the ozone layer (ODP), a negligible greenhouse effect (GWP) and is available worldwide. Because of its efficient energy properties, R290 is highly suitable as a coolant for this application. Special precautions must be taken into consideration due to the coolant's high flammability.

Safety Instructions

- This appliance can be used by children aged from 8 years and above and persons with reduced physical, sensory or mental capabilities or lack of experience and knowledge if they have been given supervision or instruction concerning use of the appliance in a safe way and understand the hazards involved. Children shall not play with the appliance. Cleaning and user maintenance shall not be made by children without supervision.
- The unit is designed only for use with R-290(propane) gas as the designated refrigerant.
- **THE REFRIGERANT LOOP IS SEALED. ONLY A QUALIFIED TECHNICIAN SHOULD ATTEMPT TO SERVICE!**
- Do not discharge the refrigerant into the atmosphere.
- R-290 (propane) is flammable and heavier than air.
- It collects first in low areas but can be circulated by the fans.
- If propane gas is present or even suspected, do not allow untrained personnel to attempt to find the cause.
- The propane gas used in the unit has no odor.
- The lack of smell does not indicate a lack of escaped gas.
- If a leak is detected, immediately evacuate all persons from the store, ventilate the room and contact the local fire department to advise them that a propane leak has occurred.
- Do not let any persons back into the store until the qualified service technician has arrived and that technician advises that it is safe to return to the store.
- No open flames, cigarettes or other possible sources of ignition should be used inside or in the vicinity of the units.
- Component parts are designed for propane and non-incentive and non-sparking. Component parts shall only be replaced with identical repair parts.
- If the supply cord is damaged, it must be replaced by the manufacturer, its service agent or similarly qualified persons in order to avoid a hazard.
- The appliance shall be disconnected from its power source during maintenance.
- Ensure the unit is far away from fire, inflammable, or explosive objects.
- Do not use means to accelerate the defrosting process or to clean, other than those recommended by the manufacture.

Safety Instructions

- The appliance shall be stored in a room without continuously operation sources (for example: open flames, an operating gas appliance or an operating electric heater).
- The appliance shall be stored so as to prevent mechanical damage from occurring.
- Do not piece or burn, even after use.
- Pipe-work shall be protected from physical damage and shall not be installed in an unventilated space, if that space is smaller than 8 m².
- Compliance with national gas regulations shall be observed.
- Keep any required ventilation openings clear of obstruction.
- The appliance shall be stored in a well-ventilated area where the room size corresponds to the room area as specified for operation.

Warning

- Failure to abide by this warning could result in an explosion, death, injury and property damage.
- Any person who is involved with working on or breaking into a refrigerant circuit should hold a current valid certificate from an industry-accredited assessment authority, which authorizes their competence to handle refrigerants safely in accordance with an industry, recognized assessment specification.
- Servicing shall only be performed as recommended by the equipment manufacturer. Maintenance and repair requiring the assistance of other skilled personnel shall be carried out under the supervision of the person competent in the use of flammable refrigerants.

Prior to Operation

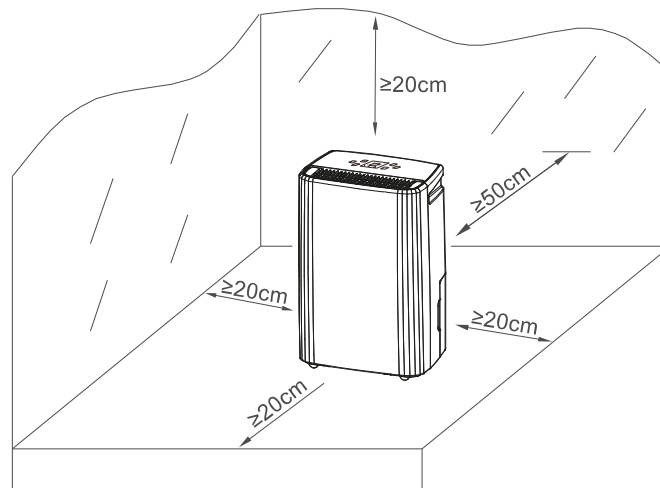

- Place the dehumidifier in an upright position on a stable, flat surface.
- Ensure the dehumidifier is at a safe distance at least 50cm away from a wall or furniture.
- Supply power should be in correspondence with the value on the nameplate, power outlet needs to be grounded.
- Ensure the tank is correctly fitted, if the tank is full or not in place, the tank full light comes on and the dehumidifier will stop working.

Continuous Drainage

In general, water will be collected by tank, if you want continuous drainage, please do steps as follows: (refer to figure 3)

1. Unplug the drainage outlet plug.
2. Insert the drainage pipe with 14mm inner diameter into water outlet.

Please always make sure the pipe is going downhill, is not blocked or kinked.

Operation Instructions

- Connect the power plug to the correct power supply; the machine will enter into standby with "beeping" sound.
- Desired setting will be confirmed 3s after the operation.

Switch On / Switch Off The Unit [Power button]

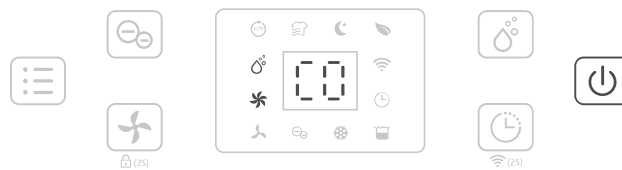

Press the power button once to turn on the unit, the unit runs by default mode on manual continuous dehumidifying with high fan speed.

- Press the power button to turn off the unit, it will stop working, fan will work for some seconds to blow out the hot air inside the unit.

Auto Shut-off Timer Function [Timer button]

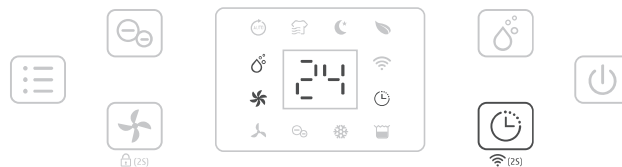

Press the timer button to select your preferred timer hour from 00h-24h-00h cancel for automatic shutoff by each press.

- Auto timer off setting will be canceled if press timer button for 2 times.
- Auto timer off setting will be canceled if switch off the unit and switch on again.

Manual Dehumidifying Mode [Manual button]

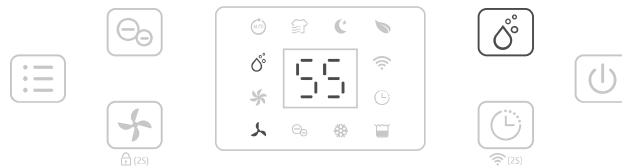

Press the manual button to select your preferred humidity from CO-30%-35%-40%-45%-50%-55%-60%-65%-70%-75%-80%-CO. CO means continuous dehumidifying regardless of ambient humidity.

- At manual mode, all buttons are valid.

Operation Instructions

Fan Speed Option [Fan Speed button]

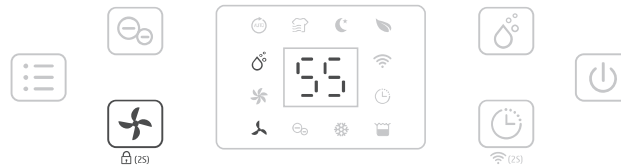

Press the fan speed button to select your preferred fan speed setting of low and high to meet the different usage requirements.

🗨 Fan speed button is invalid at laundry drying mode, auto mode and defrost mode.

Anion Function [Anion button]

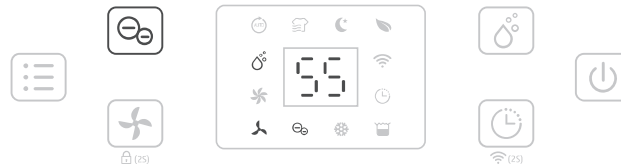

Press the anion button to activate the anion function to fresh up the air quality.

🗨 Anion function will be off automatically when the fan stops working.

Multifunction Optional [Mode button]

• Auto Dehumidifying Mode

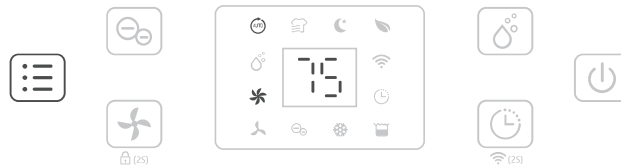

Press the mode button once to select the auto dehumidifying mode, the unit runs automatically accordance to the ambient humidity detected below.

Ambient RH% detected	Compressor	Fan Speed Level
RH% > 65%	Working	High
55 ≤ RH% ≤ 65	Working	Low
RH% < 55%	Stop working	Low

🗨 Fan speed button is invalid.

Operation Instructions

Multifunction Optional [Mode button]

• Laundry Drying Mode



Press the mode button 2 times to select Laundry Drying mode, the unit runs in continuous dehumidification with high fan speed for 6 hours then switch off automatically.

💬 Fan speed button is invalid.

• Sleep Mode

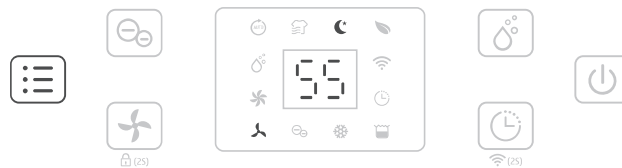

Press the mode button 3 times to select Sleep mode, the unit runs with a designated humidity setting of 55% along with low fan speed. All indicators will be off 5s after the setting is completed. Touch any button to activate the light, and to operate as usual.

💬 Fan speed button is valid.

💬 With no further operation after activate the light for 30s, lights will be off again.

💬 When the water tank is full on sleep mode, water tank full indicator will always be on.

• Air Purifying Mode



Press the mode button 4 times to select Air Purifying mode, the unit runs with high fan speed without dehumidifying.

💬 Fan speed button is valid.

Operation Instructions

WiFi Function [Timer button-2 seconds]

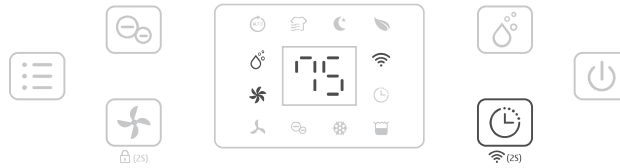

Press the timer button for 2s to activate WiFi function and enter the distribution network mode, during the network configuration, the WiFi indicator flash quickly, after WiFi connected the indicator is on.

💬 Detailed operation, please refer to the manual "Smart Connection Operation Guide".

💬 When the machine is in distribution network mode, press the timer button for some seconds to disconnect the WiFi connection.

Safety Childlock Function [Fan Speed button-2 seconds]

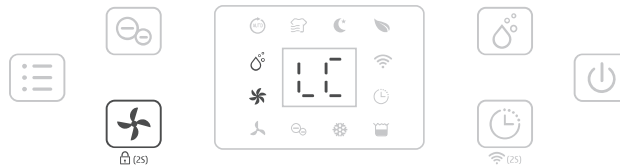

Press the fan speed button for 2s to lock all the buttons with a beeping sound, the same operation can unlock it.

💬 Safety childlock function can be set at standby mode and working mode.

Low Temperature Defrost Mode



When the ambient temperature is too low, dehumidifier will enter into the defrost mode, the unit runs with high fan speed without dehumidifying.

💬 Fan speed button is invalid.

Operation Instructions

Auto Shut off with Water Tank Full Indicator

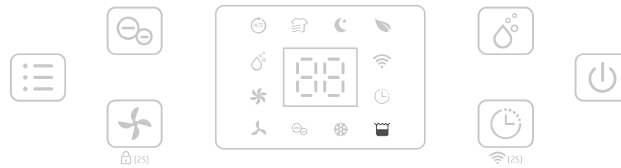

The unit will go into standby mode when water tank is full or the water tank is not installed properly. After emptying the tank or install the water tank properly, the unit will go on to the previous mode.

🗨 Except for the power button, all other buttons are invalid.

Memory Function:

- When unplugged directly or power cut, then reconnected to the power supply, the dehumidifier will run with the mode prior to the shutdown. The timer setting will be kept.
- Press the power button to switch off the dehumidifier, and then press the power button to switch it back on. The dehumidifier will run with the mode prior to the shutdown. The timer setting will be canceled.
- Switch off the device and unplug the power cord, then reconnect the power supply and switch on the dehumidifier. It will run as factory preset mode the first time you received the dehumidifier.

Cleaning

When used regularly, the filter may become clogged with dust and particles. Therefore the filter should be cleaned at least every two weeks. Follow these steps:

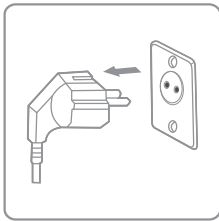

1. Switch the device off and remove the plug from the socket before cleaning.

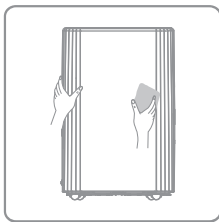

2. Clean the housing with soft, dry cloth. If the device is extremely dirty, use a mild cleaning agent. Wipe the dehumidifier with a slightly damp cloth. Never spray the device with water.

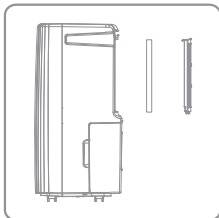

3. Remove the filter, clean the filter with a vacuum cleaner or soapy water no hotter than 40°C.

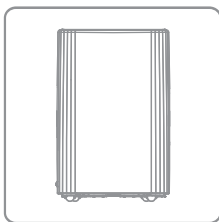

4. Rinse and dry the filter completely before installing back to the device.

Storage

If the dehumidifier will not be used for a long period of time, take the following steps:

1. Remove the plug from the socket and empty the tank, make the tank and the dehumidifier dry completely, this may take a couple of days.
2. Clean the air filter.
3. Check the dehumidifier for perfect condition to ensure a safe use of it after a long period of storage.
4. Pack the device with the suitable packaging.
5. Store the dehumidifier in a dust-free and out of direct sunlight location, preferably covered with a sheet of plastic.

Display Error Codes

Please contact local distributor if any of the error codes below appears.

Display Code	E1	E2	L3	L4
Error	Temperature sensor error	Humidity sensor error	Air inlet temperature is too high >42°C	Air inlet temperature is too low <0°C
Display	Flash every 30 seconds	Flash every 30 seconds	Slowly flash L3	Slowly flash L4
What is happening	Machine works normally	Machine works normally, but can't set the humidity	Compressor stop working, fan works at low fan speed. 10mins later, if the temperature decrease to below 40°C, machine will work normally.	Compressor stop working, fan works at low fan speed. 10mins later, if the temperature increase to above 2°C, machine will work normally.

Safety Precautions On Servicing

Please follow these warnings when to undertake the following when servicing a dehumidifier with R290.

Checks to the area

Prior to beginning work on systems containing flammable refrigerants, safety checks are necessary to ensure that the risk of ignition is minimized. For repair to the refrigerating system, the following precautions shall be complied with prior to conducting work on the system.

Work procedure

Work shall be undertaken under a controlled procedure so as to minimize the risk of a flammable gas or vapor being present while the work is being performed.

General work area

All maintenance staff and others working in the local area shall be instructed on the nature of work being carried out. Work in confined spaces shall be avoided. The area around the workspace shall be sectioned off. Ensure that the conditions within the area have been made safe by control of flammable material.

Checking for presence of refrigerant

The area shall be checked with an appropriate refrigerant detector prior to and during work, to ensure the technician is aware of potentially flammable atmospheres. Ensure that the leak detection equipment being used is suitable for use with flammable refrigerants, i.e. no sparking, adequately sealed or intrinsically safe.

Presence of fire extinguisher

If any hot work is to be conducted on the refrigeration equipment or any associated parts, appropriate fire extinguishing equipment shall be available to hand. Have a dry powder or CO² fire extinguisher adjacent to the charging area.

No ignition sources

No person carrying out work in relation to a refrigeration system which involves exposing any pipe work that contains or has contained flammable refrigerant shall use any sources of ignition in such a manner that it may lead to the risk of fire or explosion. All possible ignition sources, including cigarette smoking, should be kept sufficiently far away from the site of installation, repairing, removing and disposal, during which flammable refrigerant can possibly be released to the surrounding space. Prior to work taking place, the area around the equipment is to be surveyed to make sure that there are no flammable hazards or ignition risks. "No Smoking" signs shall be displayed.

Ventilated area

Ensure that the area is in the open or that it is adequately ventilated before breaking into the system or conducting any hot work. A degree of ventilation shall continue during the period that the work is carried out. The ventilation should safely disperse any released refrigerant and preferably expel it externally into the atmosphere.

Safety Precautions On Servicing

Checks to the refrigeration equipment

Where electrical components are being changed, they shall be fit for the purpose and to the correct specification. At all times the manufacturer's maintenance and service guidelines shall be followed. If in doubt consult the manufacturer's technical department for assistance.

The following checks shall be applied to installations using flammable refrigerants:

- The charge size is in accordance with the room size within which the refrigerant containing parts are installed;
- The ventilation machinery and outlets are operating adequately and are not obstructed;
- If an indirect refrigerating circuit is being used, the secondary circuit shall be checked for the presence of refrigerant;
- Marking to the equipment continues to be visible and legible. Markings and signs that are illegible shall be corrected;
- refrigeration pipe or components are installed in a position where they are unlikely to be exposed to any substance which may corrode refrigerant containing components, unless the components are constructed of materials which are inherently resistant to being corroded or are suitably protected against being so corroded.

Checks to electrical devices

Repair and maintenance to electrical components shall include initial safety checks and component inspection procedures. If a fault exists that could compromise safety, then no electrical supply shall be connected to the circuit until it is satisfactorily dealt with. If the fault cannot be corrected immediately but it is necessary to continue operation, an adequate temporary solution shall be used. This shall be reported to the owner of the equipment so all parties are advised.

Initial safety checks shall include:

- those capacitors are discharged: this shall be done in a safe manner to avoid possibility of sparking;
- that there no live electrical components and wiring are exposed while charging, recovering or purging the system;
- that there is continuity of earth bonding.

Releasing refrigerant into atmosphere is strictly forbidden!

Trouble Shooting

Check the following before contacting technical support.

PROBLEM	POSSIBLE CAUSE	SOLUTION
The device does not work	The power is not connected	Insert the plug into the wall outlet
	The water tank is full	Empty the tank
	The tank has not been replaced correctly	Replace the tank
Water removal capacity is too low	Runtime is too short	Be patient and wait
	Ambient temperature or humidity is too low	It is normal that the device does not dehumidify in these conditions
The device works, but reduces the relative humidity insufficiently	The room is too big	We recommend using a dehumidifier with a greater capacity
	There is too much ventilation	Reduce ventilation(e.g. close windows and shut doors)
	The air filter is clogged	Clean the air filter
	Set humidity is higher than the ambient humidity	Set the humidity lower than ambient humidity
Dehumidifier is blowing out warm air	The dried air is passed over heating coils before it is blown into the room as part of the dehumidifying process	This is normal, a dehumidifier is not an air cooler
The display is not showing the humidity set point	The display shows the room relative humidity not the set point	Press the up or down button once to see the target relative humidity
Water on floor	There is residual water in tank, and the device is lurched too much by moving	Be careful when move the tank
The dehumidifier is noisy	The air filter is blocked or the device is on an uneven surface	Clean the filter or put the device on a flat surface

Smart Connection Operation Guide

APP Binding Device

Search an APP platform for "TuyaSmart" or scan the following QR code to download the APP.



• Step One

Make sure the phone is connected to the WIFI at home, and turn on the Bluetooth device, tap the upper right corner of the home page + to add device.

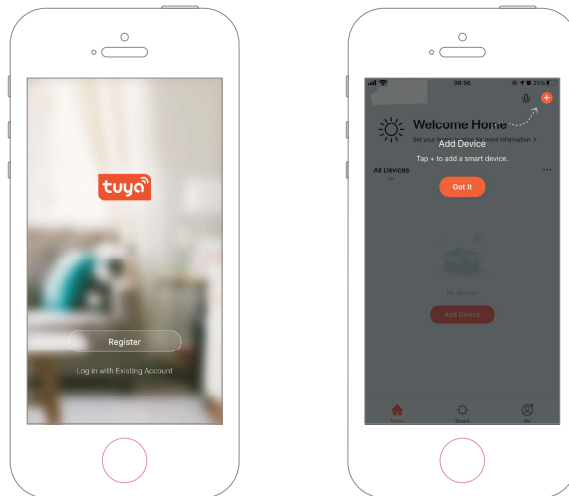

Smart Connection Operation Guide

• Step Two

Follow the guide to select the device to be configured, then enter the WiFi password.

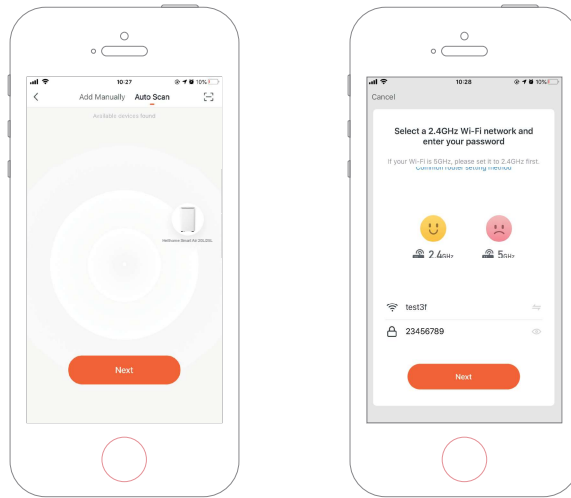

• Step Three

Complete the connection to set the dehumidifier with APP.

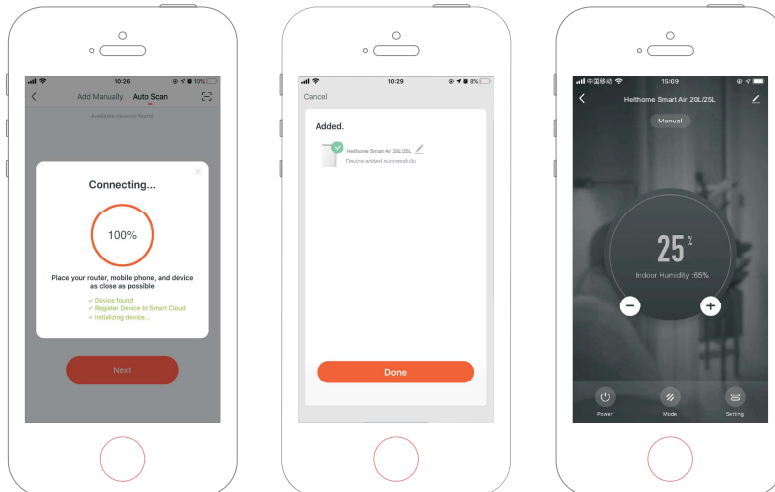

Smart Connection Operation Guide

Adding Device Manually

• Step One

Tap Add Device on the home page or + in the upper right corner to go to the Add Device page.

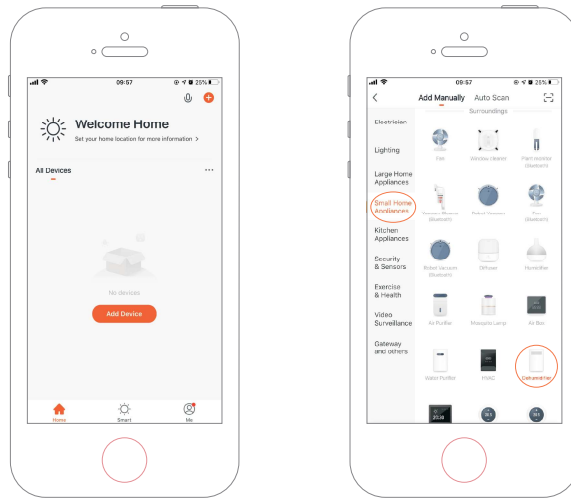

• Step Two

Confirm the indicator rapidly blink and enter the WiFi password.

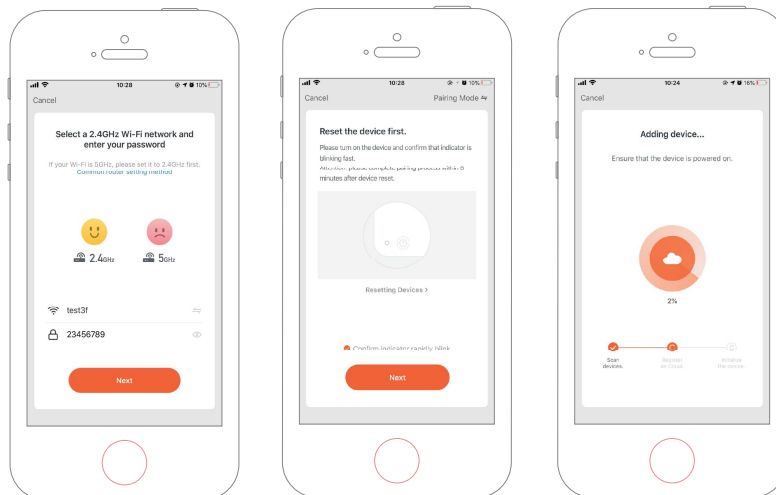

Smart Connection Operation Guide

Adding Device Manually

- **Step Three**

Complete the connection to set the dehumidifier with APP.

